

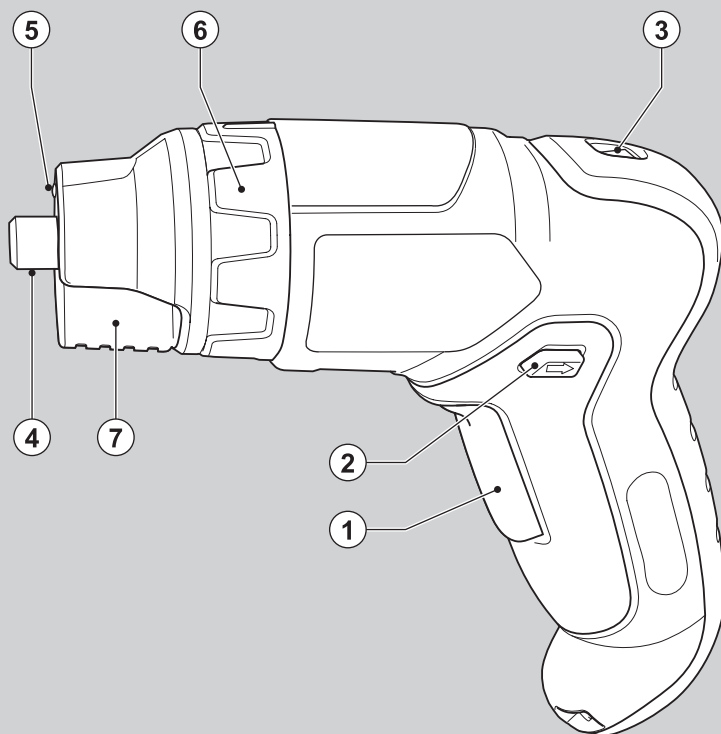

Powerful Solutions™



567000-48 H

(Fordítás az eredeti kezelési utasítás alapján készült)

www.blackanddecker.eu

AS36LN

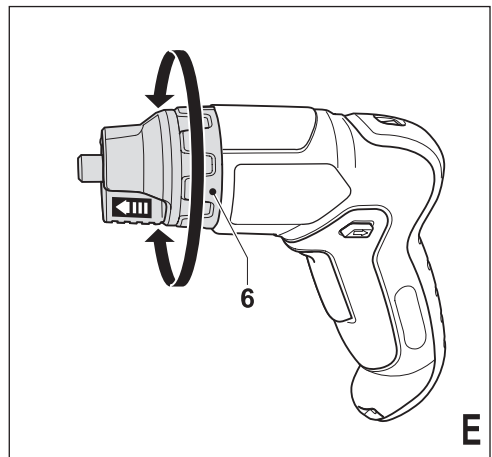
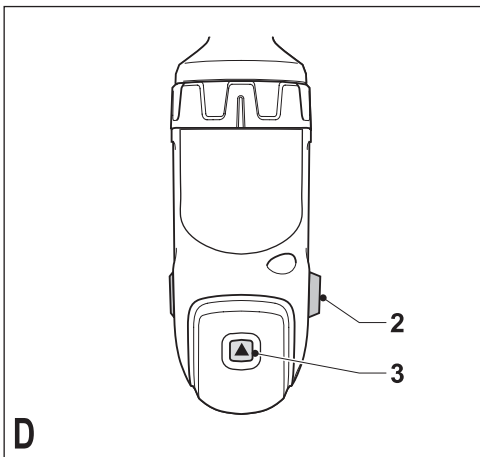
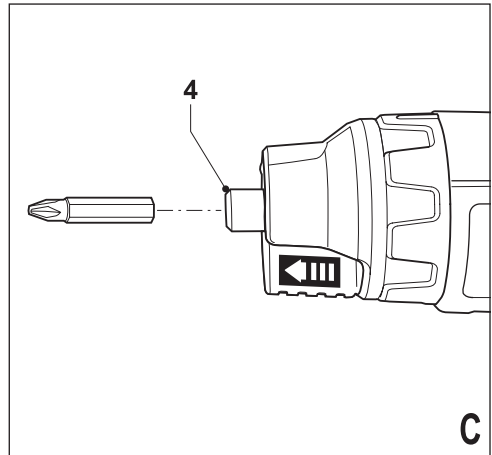
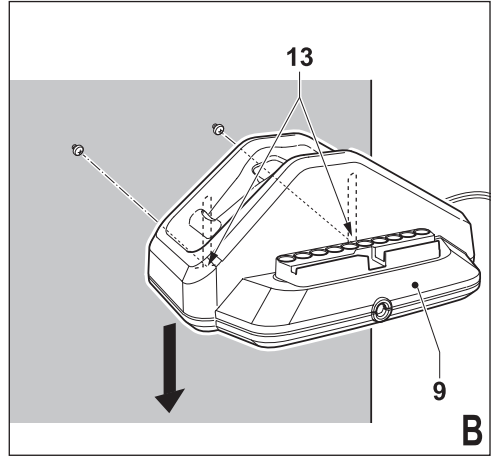
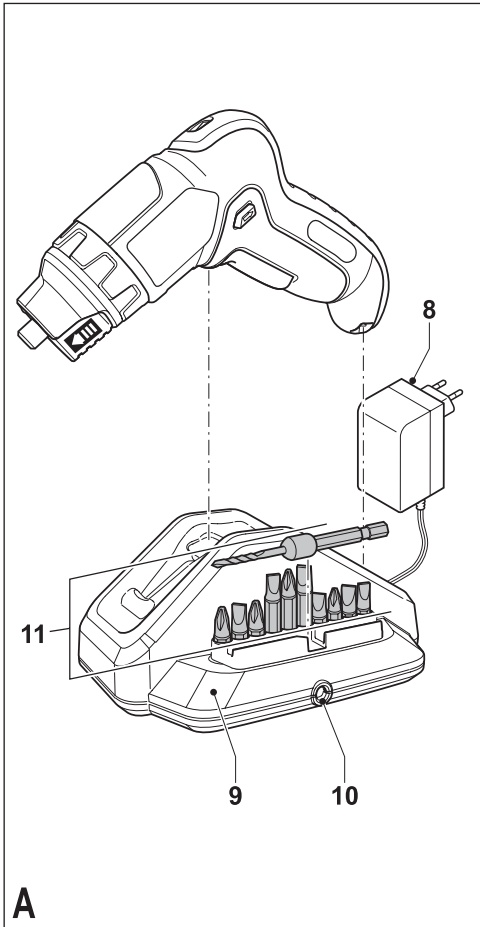

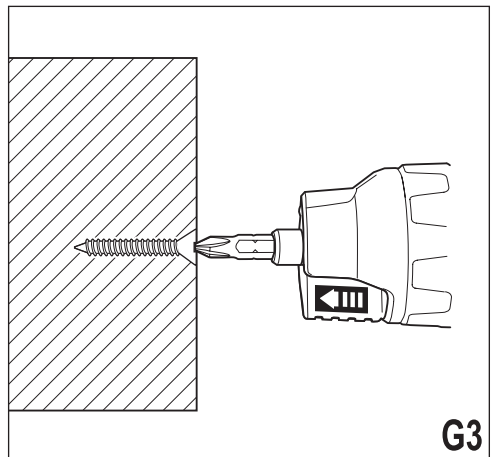
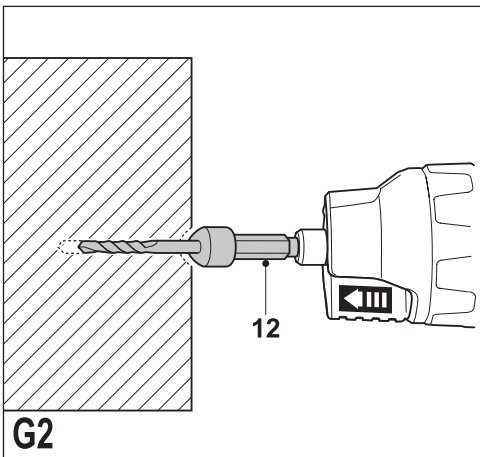
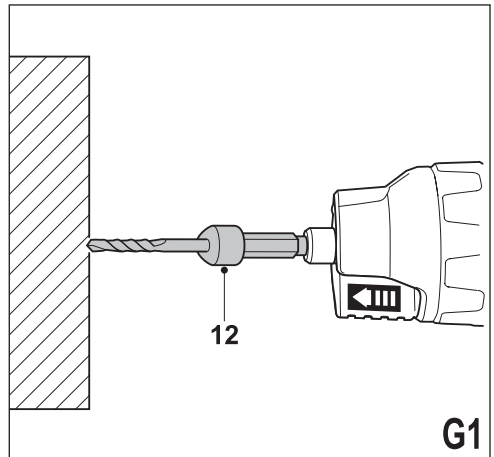
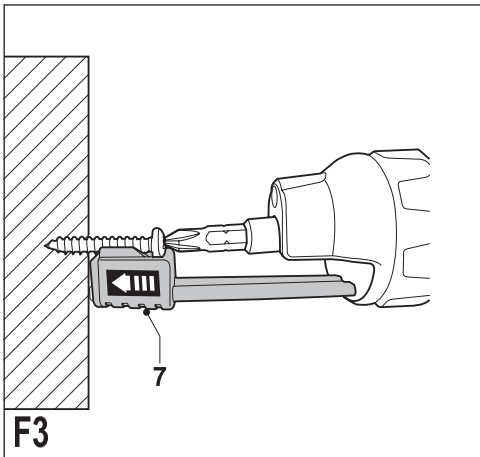
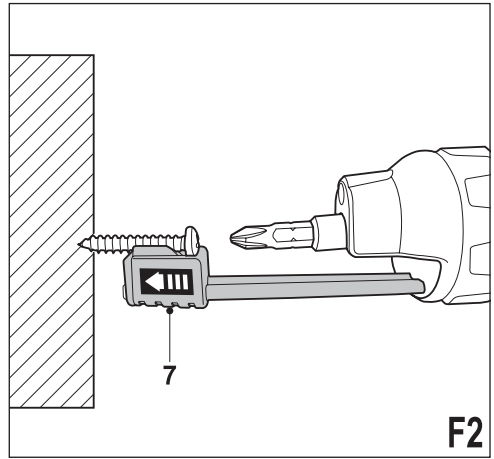
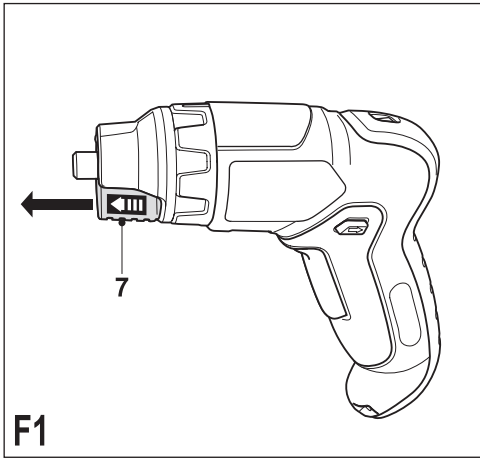

Rendeltetészerű használat

Black & Decker kompakt csavarozója csavarozásra, fa, fém, műanyag és falazat fúrására használható. A készülék iparszerű felhasználásra nem alkalmas.

Biztonsági előírások

Elektromos kéziszerszámokra vonatkozó általános biztonsági figyelmeztetések



Figyelmeztetés! Olvassa el az összes biztonsági figyelmeztetést és utasítást. A lent felsorolt figyelmeztetések, utasítások figyelmen kívül hagyása elektromos áramütés veszélyével járhat vagy tüzet és/vagy súlyos balesetet okozhat.

Őrizze meg a figyelmeztetéseket és a használati utasítást, hogy később is fellapozhassa. Az „elektromos szerszám” kifejezés a figyelmeztetésekből az Ön által használt vezetékes vagy akkumulátorral üzemeltetett (vezeték nélküli) elektromos szerszámot jelenti.

1. A munkaterület biztonsága

- a. **A munkaterület tiszta és világos legyen.** A rendetlen és sötét munkaterület a balesetek melegágya.
- b. **Soha ne használja az elektromos szerszámot robbanásveszélyes környezetben, például gyúlékony folyadékok, gázok vagy porok jelenlétében.** Az elektromos szerszámokban szikra keletkezik, ami meggyújthatja a port vagy a gőzöket.
- c. **Az elektromos szerszám használata közben ne engedje közel a gyerekeket vagy bábmézőköt.** Ha elterelik figyelmét, elveszítheti az ellenőrzést a szerszám fölött.

2. Elektromos biztonság

- a. **Az elektromos kéziszerszám dugasa meg kell, hogy feleljen a hálózati csatlakozóaljzat kialakításának. Soha, semmilyen módon ne változtassa meg a csatlakozódugaszt. A földelt kéziszerszámokkal soha ne használjon adapter dugaszt.** Az eredeti (módosítatlan) csatlakozó és a megfelelő fali csatlakozóaljzat használata csökkenti az áramütés kockázatát.
- b. **Ügyeljen, hogy teste ne érintkezzék földelt felületekkel, például csővezetékekkel, radiátorral, hűtőszekrényel.** Ha teste földelt felülettel érintkezik, az növeli az elektromos áramütés veszélyét.

- c. **Soha ne engedje, hogy az elektromos szerszámok megázzanak, ill. azokat nedvesség érje.** Ha víz kerül az elektromos szerszámra, az növeli az elektromos áramütés veszélyét.
- d. **Óvatosan kezelje a tápkábelt. Az elektromos kéziszerszámot soha ne vigye és ne húzza a kábelnél fogva, és a dugaszt ne a kábelnél fogva húzza ki az aljzatból. Óvja a kábelt a hőtől, olajtól, éles szegletektől, illetve mozgó alkatrészekről.** A sérült vagy összegabalyodott kábel növeli az elektromos áramütés veszélyét.
- e. **Ha a szabadban használja az elektromos szerszámot, kültéri használatra alkalmas hosszabbítókábelt vegyen igénybe.** A kültéri használatra alkalmas hosszabbítókábellel csökkentheti az elektromos áramütés veszélyét.
- f. **Ha az elektromos szerszám nedves helyen való használata elkerülhetetlen, alkalmazzon Fírelével védett áramforrást.** A Fírelé használata csökkenti az elektromos áramütés veszélyét.

3. Személyes biztonság

- a. **Soha ne veszítse el éberségét, figyeljen oda arra, amit csinál, és használja a józan eszét, ha elektromos szerszámmal dolgozik. Ne dolgozzon elektromos szerszámmal, ha fáradt, kábítószert vagy alkoholt fogyasztott, illetve gyógyszer hatása alatt áll.** Elektromos szerszám használata közben egy pillanatnyi figyelmetlenség is súlyos személyi sérüléshez vezethet.
- b. **Használjon egyéni védőfelszerelést. Mindig viseljen védőszemüveget.** A körülményeknek megfelelő védőfelszerelés - például a porálarc, biztonsági csúszásmentes cipő, védősisak vagy fülvédő - használata csökkenti a személyi sérülés veszélyét.
- c. **Előzze meg a szerszám nem szándékos beindítását. Ellenőrizze, hogy a szerszám kapcsolója a ki állásban van-e, mielőtt a hálózatra vagy akkumulátorra kapcsolja, illetve kézbe veszi a szerszámot.** Ha a szerszámot úgy cipeli, hogy az ujjá a kapcsolón van, ill. olyan szerszámot helyez áram alá, amely be van kapcsolva, balesetet okoz(hat).
- d. **Távolítsa el a beállításához használt kulcsot vagy fogót, mielőtt bekapcsolja az elektromos szerszámot.** A forgó alkatrészeire illetve maradt fogó vagy kulcs személyi sérülést okozhat.
- e. **Ne végezzen olyan mozdulatokat, amelyek kibillenthetik egyensúlyából. Mindig szilárd felületen álljon, és ügyeljen, ne veszítse el egyensúlyát.** Így jobban tudja uralni a szerszámot váratlan helyzetekben.

- f. Öltözzön megfelelően. Ne viseljen laza ruházatot vagy ékszert. Haját, ruháját és kesztyűjét tartsa távol a mozgó alkatrészekről. Alaza öltözék, az ékszerek vagy a hosszú haj beleakadhat a mozgó alkatrészekbe.
- g. Ha az adott eszközhöz porelszívó vagy porgyűjtő is tartozik, akkor győződjön meg arról, hogy ezeket megfelelően csatlakoztatva, ill. ezek megfelelően működnek. A por összegyűjtésével vagy elszívásával elkerülhetők a porral összefüggő veszélyek.
4. Elektromos szerszámok használata és karbantartása
- a. Ne erőltesse túl az elektromos kéziszerszámot. A célnak megfelelő elektromos szerszámot alkalmazzon. A megfelelő elektromos szerszámmal jobban és biztonságosabban dolgozhat, mert azt kifejezetten az adott feladatra tervezték.
- b. Ne használja az elektromos szerszámot, ha a kapcsolóval nem lehet ki- és bekapcsolni. A hibás kapcsolóval rendelkező elektromos szerszámok használata veszélyes, az ilyen készüléket meg kell javíttatni.
- c. Csatlakoztassa le a hálózatról vagy az akkumulátorról a szerszámot, mielőtt beállítást végezne, tartozékot cserélne, vagy eltárolná azt. Ezekkel a megelőző biztonsági intézkedésekkel csökkentheti a szerszám véletlen beindításának veszélyét.
- d. A nem használt elektromos szerszámot tárolja olyan helyen, ahol a gyerekek nem érhetik el; ne engedje, hogy azt olyan személyek használják, akik a szerszám használatát és ezen utasításokat nem ismerik. Gyakorlatlan felhasználó kezében az elektromos szerszám veszélyt jelent.
- e. Fordítson gondot az elektromos szerszám karbantartására. Ellenőrizze a mozgó alkatrészek illeszkedését és hogy nem szorul-e valamelyik; ellenőrizze az alkatrészeket törésre és más olyan sérülésekre, amelyek befolyásolhatják az elektromos eszköz működését. Ha sérült a szerszám, használat előtt javíttassa meg. A nem megfelelően karbantartott elektromos szerszámok sok balesetet okoznak.
- f. A vágószerszámok mindig tiszták és élesek legyenek. A megfelelően karbantartott éles vágószerszám kisebb valószínűséggel szorul be, és jobban kontrollálható.
- g. Az elektromos szerszámot, tartozékokat és szerszámbefogókat a használati utasításnak megfelelően használja, a munkakörülmények

és az elvégzendő feladat figyelembe vételével. Az elektromos szerszám rendeltetésétől eltérő használata veszélyhelyzetet teremthet.

5. Akkumulátoros szerszámok használata és karbantartása

- a. Csak a gyártó által megadott töltővel töltsen az akkumulátort. Az a töltő, amely minden probléma nélkül feltölt egy akkumulátort egy másik akkumulátor típusnál tűzveszélyt okozhat.
- b. A szerszámot csak a kifejezetten hozzá készült akkumulátorral használja. Másfajta akkumulátor használata sérülést vagy tüzet okozhat.
- c. Ha az akkumulátort nem használja, akkor azt tartsa távol minden fémes tárgytól, például a tűzőkapcsoktól, az érméktől, a kulcsoktól, a szögektől, a csavaroktól és minden más apró fémtárgytól, amelyek az érintkezéseket rövidre zárhatnak. Az akkumulátor pólusainak rövidre zárása égési sérülést vagy tüzet okozhat.
- d. Nem megfelelő körülmények között az akkumulátor ereszthet; kerülje a folyadékkal való érintkezést. Ha az akkumulátorfolyadék bőrre kerül, bő vízzel mossa le. Szembe kerülés esetén, emellett forduljon orvoshoz. Az akkumulátorfolyadék irritációt vagy égési sérülést okozhat.

6. Szerviz

- a. A szerszámot képzett szakemberrel szervizeltesse, és csak eredeti cserealkatrészeket használjon fel. Ezzel biztosíthatja az elektromos kéziszerszám folyamatos biztonságos működését.

Az elektromos szerszámokra vonatkozó további speciális biztonsági utasítások



Figyelmeztetés! További biztonsági utasítások fűrészekhez és ütvefűrészekhez

- ♦ Az ütvefűrés használata közben viseljen fülvédőt. A zaj halláskárosodást okozhat.
- ♦ Használja a szerszámhoz mellékelt segédfogantyút. A szerszám feletti uralom elvesztése személyi sérüléssel végződhet.
- ♦ Az elektromos szerszámot csak a szigetelt fogási felületeinél tartsa, ha azzal olyan műveletet végez, amelynél a tartozék rejtett kábeleket vagy a készülék saját kábelét vágthatná el. Az „élő” (áram alatt lévő) vezetékkel való érintkezés elektromossá teheti a szerszámot

csupaszfémrészeit, és a kezelő áramütést szenvedhet.

- ♦ **Használjon szorítókat vagy más praktikus módszert a munkadarabnak szilárd talapzatra való rögzítéséhez és alátámasztásához.** Ha a munkadarabot saját testéhez szorítja, a rögzítés nem lesz megfelelő, és elveszítheti uralmát a szerszám fölött.
- ♦ Fal, padló vagy mennyezet fúrása előtt tájékozódjon az elektromos- és csővezetékek elhelyezkedéséről.
- ♦ Közvetlenül fúrás után ne nyúljon a fúróhegyhez, mert az a fúrás során felforrósodhat.
- ♦ A szerszám rendeltetészerű használatát ebben a kézikönyvben ismertetjük. A kézikönyvben nem ajánlott tartozék vagy felszerelés használata, illetve itt föl nem sorolt műveletek végzése személyi sérülés és/vagy anyagi kár veszélyével jár.

Mások biztonsága

- ♦ Ezt a szerszámot nem használhatják korlátozott fizikai, érzékelési és mentális képességekkel rendelkező, vagy gyakorlatlaltal és ismeretekkel nem rendelkező személyek (beleértve a gyermekeket is); kivétel, ha a biztonságukért felelős személy felügyeletet és tájékoztatást biztosít számukra.
- ♦ A gyerekeket felügyelni kell, nehogy játszanak a szerszámmal.

Rezgés

A műszaki adatlapon és a megfelelőségi nyilatkozatban feltüntetett vibrációs kibocsátási értékeket az EN 60745 szabványnak megfelelően mérték, alkalmasak különböző szerszámok értékeinek összehasonlítására. A deklarált vibrációs kibocsátási érték előzetes kockázatelemzéshez is felhasználható.

Figyelmeztetés! A tényleges vibrációs kibocsátási érték az elektromos szerszám használata során különbözhet a deklarált értéktől attól függően, hogy hogyan használják a szerszámot. A vibrációs értékek az itt feltüntetett szint fölé is emelkedhetnek.

A 2002/44/EK által a géppel rendszeresen dolgozók számára megkövetelt szükséges biztonsági intézkedések meghatározásához végzett vibrációs expozíció felmérése során az expozíció felbecsülésénél tekintetbe kell venni a tényleges használati körülményeket, illetve, hogy a szerszámot milyen módon használják, beleértve, hogy figyelembe kell venni a munkafolyamat minden részét, pl. azokat az időszakokat, amikor a szerszám ki van kapcsolva vagy üresen fut a napi expozíciós idő mellett.

Címkék a szerszámon

A szerszámon a következő piktogramok találhatóak:



Figyelmeztetés! A sérülések kockázatának csökkentése érdekében a felhasználó köteles elolvasni a használati utasítást.

További biztonsági utasítások akkumulátorokhoz és töltőkhöz

Akkumulátorok

- ♦ Soha, semmilyen okból ne próbálja felnyitni az akkumulátort!
- ♦ Ne tegye ki az akkumulátort víznek vagy nedveségnek.
- ♦ Ne tegye ki az akkumulátort hőhatásnak.
- ♦ Ne tárolja olyan helyen, ahol a hőmérséklet meghaladhatja a 40 °C értéket.
- ♦ Csak 10 °C és 40 °C közötti környezeti hőmérsékleten töltsse.
- ♦ Csak a készülékhez/szerszámhoz mellékelt töltővel töltsse. A nem megfelelő töltő használata áramütést vagy az akkumulátor túlmelegedését okozhatja.
- ♦ Használt akkumulátor ártalmatlanítása során kövesse „A környezet védelme” című rész utasításait.
- ♦ Az akkumulátort ne rongálja/deformálja ütéssel vagy lyukasztással, mert ez sérülést vagy tüzet okozhat.
- ♦ Ne töltsön sérült akkumulátort.
- ♦ Az akkumulátorok szélsőséges körülmények között gyengén ereszthetnek. Ha az akkumulátoron folyadékot észlel, ronggyal törölje le. Kerülje a folyadék bőrrel való érintkezését.
- ♦ Ha a folyadék a bőrrel vagy szemével érintkezik, kövesse az alábbi utasításokat.

Figyelmeztetés! Az akkumulátorfolyadék személyi sérülést vagy anyagi kárt okozhat. Ha a bőrre kerül, vízzel azonnal le kell mosni. Vörösség, fájdalom vagy irritáció esetén forduljon orvoshoz. Szembe kerülés esetén bő vízzel azonnal mossa le és forduljon orvoshoz.

Akkumulátor töltő

A töltőt egy adott feszültségtartományra tervezték. Mindig ellenőrizze, hogy a szerszám adattábláján megadott feszültség egyezik-e a hálózati feszültséggel.

Figyelmeztetés! Ne próbálja a töltőt szokásos hálózati csatlakozóval helyettesíteni.

- ♦ A Black & Decker csak annak az akkumulátornak a töltésére használja, amelyet a szerszámhoz mellékelünk. Más akkumulátor felrobbanhat, ami személyes sérülést és anyagi károkat okozhat.
- ♦ Ne próbáljon elemet tölteni a töltővel.
- ♦ Ha a tápkábel sérült, ki kell cserélni a gyártóval vagy egy Black & Decker márkaszervizzel a kockázatok elkerülése érdekében.
- ♦ Ne tegye ki a töltőt víznek vagy nedvességnek.
- ♦ Ne nyissa föl a töltőt.
- ♦ Ne tesztelje a töltőt.
- ♦ Töltéskor a készüléket/szerszámot akkumulátort jól szellőző helyre kell tenni.



A töltő csak beltéri használatra alkalmas.



Használat előtt olvassa el a használati utasítást.



A töltő automatikusan kikapcsol, ha a környezeti hőmérséklet túl magasra emelkedik. Amint a környező hőmérséklet lehűl, a töltő folytatja működését.



Csak 10 °C és 40 °C közötti környezeti hőmérsékleten töltsé.



Töltés

Elektromos biztonság



A töltő kettős szigeteléssel van ellátva; ezért nincs szükség földelő vezetékre. Mindig ellenőrizze, hogy a szerszám adattábláján megadott feszültség egyezik-e a hálózati feszültséggel.

- ♦ Ha a tápkábel sérült, azt a gyártónak vagy Black & Decker márkaszerviznek kell kicserélnie a kockázatok elkerülése érdekében.
- ♦ **Figyelmeztetés!** Ne próbálja a töltőt szokásos hálózati csatlakozóval helyettesíteni.

Részegységek

1. Ki- és bekapcsoló
2. Irányváltó csúszókapcsoló
3. Előre/hátra irányjelző ablak
4. Csavarozó hegy befogóhüvely
5. LED világítás
6. Módvezérlő/Nyomatékállító gallér
7. Csavartartó

A ábra

8. Töltő

9. Töltő talpazat
10. Töltésjelző
11. Tartozék tároló

Összeszerelés

A töltő talpazat felszerelése a falra (A és B ábra)

Atöltő talpazat (9) elhelyezhető munkalapon vagy falra szerelhető, így kényelmes tárolási- és töltési lehetőséget biztosít a szerszám számára. A falra szereléshez szükséges tipli és csavar nem tartozék.

- ♦ A csavarokat a falban olyan távolságra helyezze egymástól, ahogyan a töltő alapzatán (9) lévő nyílások (13) vannak.
A nyílások közötti távolság 75 mm kell legyen.
- ♦ Csúsztassa rá a töltő alapzatát a falban elhelyezett csavarokra, így rögzítheti a töltőt a falra.
- ♦ Dugja be a töltőt (8) a konnektorba.
- ♦ Helyezze a szerszámot a töltő talpazatára, és ellenőrizze, világít-e a töltésjelző (10).

Figyelmeztetés! Ügyeljen, hogy a falra szerelésnél ne sérüljön meg a töltő tápkábele.

Fúrószár vagy behajtó szár fel- és leszerelése (C ábra)

Ehhez a szerszámhoz 6,35 mm-es (1/4") hatlapú fúró- és behajtó szárat használhat.

- ♦ Aszár behelyezéséhez tolja be a befogóhüvelybe (4).
- ♦ A leszerelésnél húzza ki a szárat a befogóhüvelyből (4).

Maradványkockázat

További maradványkockázatok is fennállhatnak, amelyek esetlegesen kimaradtak a mellékelt biztonsági figyelmeztetések közül. Ezek a kockázatok a szerszám rendeltetésétől eltérő, illetve huzamos használatából, stb. adódhatnak.

A vonatkozó biztonsági előírások alkalmazása, és a védőeszközök használata ellenére bizonyos maradványkockázatokat nem lehet elkerülni. Ilyenek például a következők:

- ♦ **A forgó/mozgó alkatrészek megérintése által okozott sérülés.**
- ♦ **Az alkatrészek vágólapok, tartozékok cseréje által okozott sérülés.**
- ♦ **A szerszám huzamos használata által okozott egészségkárosodás. Ha bármely szerszámot huzamosabb ideig használja, tartson rendszeresen szüneteket a munkában.**

- ♦ **Halláskárosodás**
- ♦ **A szerszámhasználat közben keletkező por belégzése által okozott egészségkockázat (például:- fa, különösen tölgy, bükk és MDF lapok megmunkálásakor.)**

Használat

Figyelmeztetés! Hagyja a szerszámot saját tempójában dolgozni. Ne terhelje túl.

- ♦ Első használat előtt az akkumulátort legalább 9 óráig kell tölteni.

Az akkumulátor töltése(A ábra)

- ♦ Helyezze a szerszámot a töltő talapzatára (9).
- ♦ Dugja be a töltőt (8) a konnektorba.
- ♦ Hagyja a szerszámot a töltőben 6 óráig.

A piros jelzőfény ég, amikor a szerszám töltődik, és addig világít, amíg a töltő áramot kap. A piros fény nem alszik ki, hogy jelezze az akku teljes töltöttségét.

Töltés közben a töltő halk zümmögő hangot adhat és felmelegedhet; Ez teljesen normális jelenség és nem utal hibára.

Figyelmeztetés! 4 °C-nál alacsonyabb, illetve 40 °C-nál magasabb környezeti hőmérsékleten ne töltsé az akkumulátort.

A forgásirány megválasztása (D ábra)

Fúrásához és csavarok behajtásához az előremenő (órámotató járásával megegyező) forgásirányt válassza. Csavar meglazításához és a beragadt fúrószerű kiszabadításához a hátramenő (órámotató járásával ellentétes) forgásirányt válassza.

Az előre/hátra irányjelző ablakban (3) nyíl jelzi a forgás irányát.

- ♦ Az előremenő forgásirány választásához tolja előre az irányváltó csúszókapcsolót (2).
- ♦ A hátra forgásirány választásához tolja hátra az irányváltó csúszókapcsolót (2).
- ♦ A szerszám blokkolásához állítsa az irányváltó csúszókapcsolót a középső helyzetbe.

Forgatónyomaték megválasztása (E ábra)

Aszerszámon található gallér segítségével beállíthatja a különböző csavarozási és fúrási feladatoknak legmegfelelőbb nyomatékértéket. A nagy csavarokhoz és kemény munkanyagokhoz magasabb nyomatékértéket válasszon, mint a kis csavarokhoz és a

puhább munkadarabokhoz. A galléron 6 értéktartományban állíthatja a nyomatéket az alkalmazásnak megfelelően.

- ♦ A nyomaték beállításához fordítsa el a nyomatékállító gallért (6) az óramotató járásával megegyező vagy azzal ellentétes irányba.
- ♦ Csavarozáshoz állítsa a gallért a kívánt értékre. Ha még nem tudja, melyik beállítás lenne megfelelő, a következőképpen járjon el:
 - állítsa a gallért (6) a legalacsonyabb nyomatékértékre.
 - Hajtsa be az első csavart.
 - Ha a tengelykapcsoló az előtt kezd racsznizni, hogy a kívánt mértékben behajtott volna a csavart, növelje a galléron beállított értéket, és folytassa a csavarozást. Addig végezze az utánállítást, amíg eléri a megfelelő beállítást. A fennmaradó csavarokhoz ezt a beállítást használja.

Csavarozási alkalmazások

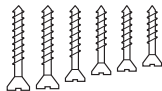

Nyomatéktartomány: kis nyomaték kis csavaroknál és nagy nyomaték nagy csavaroknál

Fúrás/csavarozás

- ♦ Válassza ki az előre- vagy hátramenő forgásirányt az irányváltó csúszókapcsolóval (2).
- ♦ A szerszám bekapcsolásához nyomja meg a kapcsológombot (1).
- ♦ A szerszám kikapcsolásához engedje föl a kapcsológombot (1).

Csavarozás a csavartartó használatával (F1 - F3 ábra)

A csavartartó (7) 1" és 2"-os behajtó szárahhoz használható. A csavartartó nem használható szárhegy tartó hosszabbítóval.

- ♦ Húzza ki a csavartartót a szerszámból (7) (F1 ábra).
- ♦ Helyezzen csavart a csavartartóra (F2 ábra).
- ♦ Tolja a csavartartót a csavar felé, hogy a behajtó hegy és a csavar teljesen illeszkednek-e (F3 ábra).

A csavart mágnes tartja a csavartartóban. A mágnes színesfém csavarokkal nem működik.

- ♦ Hajtsa be a csavart a falba. Csavarozáskor a csavartartó hátrahúzódik, hogy a csavart a kívánt mélységben hajthassuk be.

LED világítás

A LED világítás (5) automatikusan bekapcsol, amikor a kapcsológombot benyomja. A LED akkor is kigyullad, ha a kapcsológombot benyomja és az irányváltó csúszókapcsoló (2) a blokkoló (középső) helyzetben van.

Ajánlások az optimális használathoz

Csavarozás

- ◆ Mindig megfelelő típusú és méretű behajtó hegyet használjon.
- ◆ Ha nehézségbe ütközik a csavarok meghúzása, vigyen föl kevés folyékony mosószert vagy szappant kenőanyagként.
- ◆ Használja a hajtótengely reteszt a nagyon erősen meghúzott csavarok kilazítására és a csavarok erőteljes meghúzására.
- ◆ A szerszámot és a behajtó szarát mindig a csavar vonalában tartsa.
- ◆ Fa csavarozásakor ajánlatos a csavar hosszával megegyező mélységű előfúrást végezni. Az előzetesen elkészített furat vezet a csavart, és megelőzhető vele a fa hasadása vagy vetemedése. Az előfurat optimális méretéről az alábbi táblázatból tájékozódhat.
- ◆ Keményfa csavarozásakor ajánlatos felényi mélységben a csavar átmérőjét meghaladó furatot készíteni. A furat optimális méretéről az alábbi táblázatból tájékozódhat.

A csavar mérete	Vezető furat (puhafa)	Vezető furat (keményfa)	Mentesítő furat
6 (3,5 mm)	2,0 mm	2,5 mm	3,6 mm
8 (4 mm)	2,5 mm	3,0 mm	4,5 mm
10 (5 mm)	3,0 mm	3,5 mm	5,0 mm

Fúrás

- ◆ A fúrófejet enyhén, annak tengelyével egyező irányból nyomja.
- ◆ Csökkentse a szerszámra gyakorolt nyomást, mielőtt a fúróhegy áttöri az anyagot.
- ◆ Olyan munkadarabnál, amely hasadhat, használjon fát alátétként.
- ◆ A pontosság fokozása érdekében pontozóval jelölje be a készítenő furat középpontját a fúrás előtt.

Fúrás süllyesztő fúrószárral (G1 - G3 ábra)

A süllyesztő fúrószárral (12) úgy távolíthatja el az anyagot, hogy a csavar feje belesimul a felületbe.

Figyelmeztetés! Afúrószár átmérőjét mindig a csavar átmérője szerint válassza meg.

- ◆ Helyezze a szarát a szerszámra.
- ◆ Vezesse be a fúrót a munkadarabba (G1 ábra).
- ◆ A süllyesztő vágókést a szükséges mélységig hajtja az anyagba. Elegendő anyagot vágjon ki, hogy a csavar feje belesimuljon az anyagba (G2 ábra).
- ◆ Hajtja be a csavart csavarozóhegygel (G3 ábra).

Tartozékok

A szerszám teljesítménye függ a használt tartozékoktól. A Black & Decker és Piranha márkájú tartozékok megfelelnek a legmagasabb minőségi követelményeknek, és tervezésük során a szerszám teljesítményének javítása volt célunk. Ezen tartozékok felhasználásával a szerszámból a legtöbbet tudja kihozni.

Ehhez a szerszámhoz 6,35 mm-es (1/4") hatlapú fúró- és behajtó szárazakat használhat. A Piranha Super-lok tartozékokat a szerszámmal való használatra tervezték.

Karbantartás

Az Ön hálózati/ akkumulátoros Black & Decker készülékét/szerszámát minimális karbantartás melletti hosszú távú felhasználásra terveztük. A folyamatos kielégítő működés feltétele a megfelelő gondozás és rendszeres tisztítás.

Figyelmeztetés! Ahálózati/ akkumulátoros készülék karbantartása előtt:

- ◆ Kapcsolja ki és áramtalanítsa a gépet/készüléket.
- ◆ Vagy kapcsolja ki és vegye le az akkumulátort róla, ha különálló akkumulátorral működik.
- ◆ Vagy hagyja teljesen lemerülni az akkumulátort, ha az a géppel egybe van építve, majd ezután kapcsolja ki a szerszámot.
- ◆ Húzza ki az akkumulátor tápkábelét a tisztítás előtt. Az akkumulátor a rendszeres tisztításon kívül nem igényel más karbantartást.
- ◆ Puha kefével vagy száraz törlőkendővel rendszeresen tisztítsa meg a készülék/gép/töltő szellőzőnyílásait.
- ◆ A motorburkolatot tisztítsa rendszeresen nedves ruhával. Ne használjon súrolószert vagy oldószer alapú tisztítószeret.

- ♦ Rendszeresen nyissa ki a tokmányt (ha van rajta) és ütögesse meg, hogy a belsejéből kihulljon a por.

A környezet védelme



Elkülönítve gyűjtendő. A termék nem kezelhető normál háztartási hulladékként.

Ha egy nap úgy találja, hogy az Ön Black & Decker készüléke cseréire szorul vagy a továbbiakban nincs rá szüksége, ne dobja ki a háztartási hulladékkal együtt. Gondoskodjék elkülönített kezeléséről.



A használt termékek és a csomagolás elkülönített kezelése lehetővé teszi az anyagok újrahasznosítását. Az újrafeldolgozott anyagok alkalmazása segít megelőzni a környezetszennyezést és csökkenti a nyersanyagszükségletet.

A helyi rendelkezések intézkedhetnek az elektromos termékek háztartási hulladéktól elkülönített gyűjtéséről a helyi hulladékgyűjtő helyeken, illetve olyan értelemben, hogy a helyi kereskedőnek kell gondoskodnia a termék visszavételéről új termék vásárlásakor.

A Black & Decker lehetőséget biztosít a Black & Decker termékek gyűjtésére és újrafeldolgozására, ha azok elérték élettartamuk végét. E szolgáltatás igénybevételéhez kérjük, vigye vissza a terméket bármely márkaszervizünkbe, ahol vállalatunk képviselőjében gondoskodnak annak elkülönített összegyűjtéséről.

Az Önhöz legközelebb eső hivatalos márkaszervizt a kézikönyvben megadott helyi Black & Decker képviselő segítségével érheti el. Emellett a szerződött Black & Decker szervizek listája, illetve az eladásutáni szolgáltatásaink és azok elérhetőségének részletes ismertetése a következő internetes címen megtalálható: www.2helpU.com.

Elemek



A Black & Decker akkumulátor sokszor feltölthető. Hasznos élettartama végén a környezetvédelmi előírások betartásával selejtezze le.

- ♦ Ne zárja rövidre az akkumulátor sarkait.
- ♦ Az akkumulátort ne dobja tűzbe, mert robbanást, személyi sérülést okozhat.

- ♦ Merítse le teljesen az akkumulátort, majd távolítsa azt el a szerszámból.
- ♦ Az akkumulátor újrahasznosítható. Az akkumulátort megfelelő csomagolásban helyezze el, hogy sarkait ne lehessen rövidre zárni. Vigye be egy márkaszervizbe vagy a helyi hulladékhasznosító telepre.

Műszaki adatok

		AS36LN H1
Feszültség	V - e. á.	3,6
Üresjárat sebesség	min ⁻¹	180
Maximális nyomaték	nm	4,3
Befogóhüvely	mm	6,35 (1/4")
Tömeg	kg	0,4

Akkumulátor

Feszültség	V	3,6
Akkumulátor típusa		Li-Ion
Kapacitása (Ah)		1,1

Töltő

Bemeneti feszültség	V _{v.a.}	230
Töltési idő (kb.)	h	6-9
Tömeg	kg	0,4

Hangnyomásszint az EN 60745 szerint:

Hangnyomás (L_{pA}) 63,1 dB(A), bizonytalanság (K) 3 dB(A)
 L_{WA} (hangerő) 73.1 dB(A), bizonytalanság (K) 3 dB(A)

Vibrációs összérték (triax vektorösszeg) az EN 60745 szerint:

Fűrés fémben ($a_{h,D}$) 1,911 m/s², bizonytalanság (K) 1,5 m/s²
 Csavarozás ütés nélkül ($a_{h,S}$) 0,549 m/s², bizonytalanság (K) 1,5 m/s²

CE megfelelőségi nyilatkozat

GÉPI BERENDEZÉSEKRE VONATKOZÓ IRÁNYELV



AS36LN

A Black & Decker kinyilvánítja, hogy a „Műszaki adatok” részben ismertetett termékek megfelelnek a következő irányelveknek és szabványoknak: 98/37/EK (2009. dec. 28-ig), 2006/42/EK (2009. dec. 29-től), EN 60745-1, EN 60745-2-2.

További információért forduljon a Black & Decker vállalathoz az alábbi címen, vagy a kézikönyv hátoldalán található elérhetőségeken.

Az aláírás tulajdonosa a műszaki adatok összeállításáért felelős személy; nyilatkozatát a Black & Decker vállalat nevében adja.



Kevin Hewitt
Alelnök, Global Engineering
Black & Decker Europe, 210 Bath Road, Slough,
Berkshire, SL1 3YD
Egyesült Királyság
1-10-2009

rendelkezhet új termékeinkről és akcióinkról. A Black & Decker márkáról és termékeink választékáról további tájékoztatás található a www.blackanddecker.co.uk honlapon.

Garancia

A Black & Decker biztos termékei minőségében, ezért kiemelkedő garanciális feltételeket kínál. Ez a jótállási nyilatkozat kiegészíti és semmiféleképpen nem korlátozza az Ön törvényben garantált jogait. A jótállás az Európai Unió tagállamai és az Európai Szabadkereskedelmi Övezet területén érvényes.

Ha a vásárlást követő 24 hónapon belül Black & Decker szerszáma anyaghiba, összeszerelésbeli hiányosság vagy nem megfelelés miatt meghibásodik, a Black & Decker ingyenesen kicseréli a hibás alkatrészeket vagy megjavítja a szokásos használatra jellemző hasznátságú készüléket, illetve kicseréli a terméket a vásárló számára a legkisebb kellemetlenséget okozva kivéve, ha:

- ◆ A terméket kereskedelmi, professzionális vagy bérleti célra használták;
- ◆ A terméket rendellenesen használták vagy elhanyagolták;
- ◆ A terméken idegen tárgytól vagy más anyagtól származó sérülés vagy baleset nyomai látszanak;
- ◆ A terméket a Black & Decker szerződéses szerviz és a Black & Decker szerelői helyett más próbálta megjavítani.

Ha jótállási igénye van, bizonyítania kell a vásárlás tényét az eladónak vagy a Black & Decker hivatalos szervizének. Az Önhöz legközelebb eső hivatalos márkaszervizt a kézikönyvben megadott helyi Black & Decker képviselő segítségével érheti el. Emellett a szerződött Black & Decker szervizek listája, illetve az eladásutáni szolgáltatásaink és azok elérhetőségének részletes ismertetése a következő internetes címen megtalálható: www.2helpU.com.

Kérjük, látogasson el a www.blackanddecker.hu honlapra és regisztrálja új Black & Decker termékét, így mindig naprakész információval

BLACK & DECKER GARANCIÁLIS FELTÉTELEK

Gratulálunk Önnek ennek az értékes Black & Decker készülék megvásárlásához.

Azon termékeinkre, amelyet fogyasztói használat keretében háztartási, hobby célra vásárolnak **24 hónap jótállást biztosítunk**.

A termék iparszerű használatra nem alkalmas!

A jótállás a fogyasztó törvényből eredő jogait nem érinti.

- 1) **Black & Decker** kötelezettséget vállal arra, hogy a garanciális javításokat a **49/2003. (VII. 30.) GKM és a 151/2003 (IX.22.) sz. Korm. rend.** szerint végzi.
- a) A fogyasztó jótállási igényét a jótállási jeggyel érvényesítheti, ezért azt őrizze meg.
- b) Vásárláskor az eladónak a garanciakártyán fel kell tüntetnie a vásárlás időpontját, a termék típusát vagy termékkódját, a kereskedés nevét, címét pedig a jótállási jegyre rá kell bélyegezni. Ennek alapján szerez jogosultságot a vevő a garancia időn belüli ingyenes garanciális javításra.
- c) Jótállási javítást csak érvényes jótállási jegy alapján végezhetnek a kijelölt szervizek.
- d) A jótállási jegyen történt bármilyen javítás, törlés vagy átírás, valótlán adatok bejegyzése, a jótállási jegy érvénytelenségét vonja maga után.
- e) Elveszett jótállási jegyet csak a vásárlási számla felmutatásával, térítés ellenében tudunk pótolni!
- f) A jótállási jegy szabálytalan kiállítása vagy a fogyasztó részére történő átadásának elmaradása nem érinti a jótállási kötelezettségvállalás érvényességét.

2) Nem terjed ki a garancia:

- a) Ha a hiba rendeltetésellenes használat, átalakítás, szakszerűtlen kezelés, helytelen tárolás, elemi kár vagy egyéb, vásárlás után keletkezett okból következett be. *(A rendeltetéssel ellentétes használat elkerülése céljából a termékhez magyar nyelvű vásárlói tájékoztatót mellékelünk és kérjük, hogy az abban foglaltakat saját érdekében tartsa be!)*
- b) Az olyan károsodásokra, amelyek a szerszámok iparszerű (professzionális), közületi, valamint kölcsönzési felhasználása miatt keletkeztek.
- c) Azon alkatrészekre, amelyeknél a meghibásodás garanciaidőn belül a helyes kezelés, karbantartás szerinti rendeltetészerű üzemeltetés mellett az alkatrészek természetes elhasználódása, kopása következtében állt elő. *(ezek a következők: megmunkáló szerszámok pl. vágószerszám, fűrészlánc, fűrészlap, gyalukés stb. továbbá: meghajtószij, csapágy, szénkefe, csillagkerék kpl.)*
- d) A készülék túlterhelése miatt jelentkező hibákra, amelyek a hajtómű meghibásodásához, vagy egyéb ebből adódó károkhoz vezetnek.
- e) A termék nem hivatalos szervizben történt javításából eredő hibákra.
- f) Az olyan károsodásokra, amelyek nem eredeti Black & Decker kiegészítő készülékek és tartozékok használatából adódnak.

- 3) **A fogyasztó** a kijavítás iránti igényét a forgalmazónál, illetve a jótállási jegyen feltüntetett javítószolgálatnál érvényesítheti.
- Meghosszabbodik a jótállási idő a kijavítási idő azon részével, amely alatt a fogyasztó a terméket nem tudta rendeltetészerűen használni.
- A jótállási és szavatossági jogok érvényesíthetőségének határidején belül a terméknek vagy jelentősebb részének kicserélése (kijavítása) esetén a kicserélt (kijavított) termékre (termékrészre) 12 hónap jótállást biztosítunk. Ezek a következők: motor illetve állórész, forgórész, elektronika.
- Ha a fogyasztási cikk a vásárlástól (üzembe helyezéstől) számított három munkanapon belül meghibásodik, a fogyasztó kérheti annak kicserélését feltéve, hogy a meghibásodás a rendeltetészerű használatot akadályozza. A Black & Decker Hungary Kft. a meghibásodás okának feltárása céljából fenntartja a jogot a hibás termék bevizsgálására. Amennyiben a reklamáció alkalmával a meghibásodás garanciális voltáról nem nyilatkozunk, úgy 72 órán belül kell értesítenünk a vásárlót a reklamáció intézésének módjáról.
- Ha a csere nem lenne lehetséges, műszakilag hasonló készülék kerül felajánlásra, vagy visszafizethető a vételár.

Amennyiben a hiba keletkezése, ténye, jellege, (pl. rendeltetésellenes használat, stb.) miatt vita merül fel, a Fogyasztó szakvéleményt kérhet a Fogyasztóvédelmi Főfelügyelőségtől. A szakvélemény térítésköteles és nem kötelező érvényű a Forgalmazó számára.

- 4) **Garanciális javítás esetén** a szerviznek a garanciakártyán az alábbi adatokat kell feltüntetnie:
 - a garanciális igény bejelentésének dátumát,
 - a hiba rövid leírását,
 - a javítás módját és időtartamát,
 - a készülék visszaadásának időpontját,
 - javítás időtartamával meghosszabbított új garanciaidőt.
- 5) **Arra törekszünk, hogy szervizhálózatunkon** keresztül kiváló javítószolgáltatást, zökkenőmentes alkatrészellátást, és széles tartozékpalettát biztosítsunk.
- 6) **A fogyasztót a Polgári Törvénykönyvről szóló 1959. évi IV. törvény 306-310. §-ában, valamint a 49/2003. (VII. 30.) GKM** rendeletben meghatározott jogok illetik meg.

Gyártó:

Black & Decker GmbH
D – 65510 Idstein/Ts
Black & Decker str. 0.

Importőr:

Black & Decker Hungary Kft.
1016 Budapest
Galeotti u. 5.

Black & Decker KÖZPONTI
GARANCIÁLIS- ÉS MÁRKASZERVIZ
ROTEL KFT
1163 Budapest
(Sashalom) Thököly út 17.
Tel/Fax: 403-2260
404-0014

IMPORTŐR:
Black & Decker Hungary Kft.
1016 Budapest
Galeotti u. 5.
Tel.: 06/1 214-0561
Fax: 06/1 214-6935

GARANCIAIDŰN TŰLI SZERVIZÁLLOMÁSOK:

Város	Szervizállomás	Cím	Telefon
Cegléd	Megatool Kft.	2700, Széchenyi út 4.	53/311-284
Debrecen	Spirál-szerviz Kft.	4025, Nyugati út 5-7.	52/443-000
Győr	ÉLGÉP 2000 Kft.	9024, Kert u.14.	96/415-069
Hajdúböszörmény	Villforr szerszámüzlet	4220, Balthazár u. 26.	52/561-135
Kaposvár	Kaposvári Kísgepjavitó	7400, Fő u.30.	82/318-574
Nagykanizsa	Új-Technika Kft.	8800, Teleki út 20.	93/516-982
Nyíregyháza	Charon Trade	4400, Kállói út 85/b	42/596-660
Nyíregyháza	Tóth Kísgepszerviz	4400, Vasgyár u.2/f	42/504-082
Pécs	Elektrió Kft.	7623, Szabadság u.28.	72/555-657
Szolnok	Ronor-szerszám Kft.	5000, Délibáb u. 2.	56/344-365
Sopron	Profil Motor Kft.	9400, Baross út 12.	99/511-626
Szeged	Csavarker szerszámüzlet	6721, Brüsszeli krt.16.	62/542-870
Székesfehérvár	Kísgepcenter Bt.	8000, Széna tér 3.	22/340-026
Szombathely	Rotor Kft.	9700, Vasút u.29.	94/317-579
Tápiószecső	Ács Imre	2251, Pesti út 46.	29/446-615

06/09

Partial support - Only parts shown available
Nur die aufgeführten teile sind lieferbar
Reparation partielle - Seules les pieces indiquees sont disponibles
Supporto parziale - Sono disponibili soltanto le parti evidenziate
Solo estan disponibles las peizas listadas
So se encontram disponiveis as pecas listadas
Gedeeltelijke ondersteuning - alleen de getoonde onderdelen
zijn beschikbaar
Csak az itt felsorolt alkatrészek állnak rendelkezésre

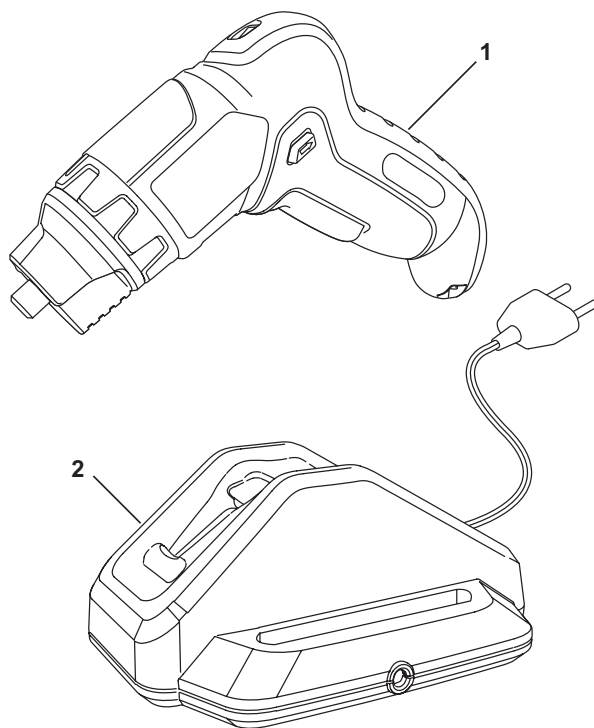

CZ ZÁRUČNÍ LIST

PL KARTA GWARANCYJNA

H JÓTÁLLÁSI JEGY

SK ZÁRUČNÝ LIST



**BLACK &
DECKER**[®]

CZ měsíců
H hónap

24

PL miesiące
SK mesiacov

CZ	Výrobní kód	Datum prodeje	Razítko prodejny Podpis
H	Gyári szám	A vásárlás napja	Pecsét helye Aláírás
PL	Numer seryjny	Data sprzedaży	Stempel Podpis
SK	Číslo série	Dátum predaja	Pečiatka predajne Podpis

CZ

Adresy servisu
Band Servis
Klásterského 2
CZ-14300 Praha 4
Tel.: 00420 2 444 03 247
Fax: 00420 2 417 70 204

Band Servis
K Pasekám 4440
CZ-76001 Zlín
Tel.: 00420 577 008 550,1
Fax: 00420 577 008 559
http://www.bandservis.cz

H

Black & Decker Központi
Garanciális-és Márkaszerüz
1163 Budapest
(Sashalom) Thököly út 17.
Tel.: 403-2260
Fax: 404-0014

PL

Adres serwisu centralnego
ERPATECH
ul. Obozowa 61
01-418 Warszawa
Tel.: 022-8620808
Fax: 022-8620809

SK

Adresa servisu
Band Servis
Paulínska ul. 22
SK-91701 Trnava
Tel.: 00421 33 551 10 63
Fax: 00421 33 551 26 24

CZ Dokumentace záruční opravy

PL Przebieg napraw gwarancyjnych

H A garanciális javítás dokumentálása

SK Záznamy o záručných opravách

CZ	Číslo	Datum příjmu	Datum zakázky	Číslo zakázky	Závada	Razítko Podpis
H	Sorszám	Bejelentés időpontja	Javítási időpont	Javítási munkalapszám	Hiba jelleg oka	Pecsét Aláírás
	Jótállás új határideje					
PL	Nr.	Data zgłoszenia	Data naprawy	Nr. zlecenia	Przebieg naprawy	Stempel Podpis
SK	Číslo dodávky	Dátum nahlásenia	Dátum opravy	Číslo objednávky	Popis poruchy	Pečiatka Podpis