

BLACK+ DECKER™

取扱説明書

コンパクトスティッククリーナー

SVB420J

▶安全上のご注意

P2~P3

▶使う前に

P4~P7

▶使い方

P8~P11

▶その他の情報

P12~P13

▶仕様

P14

▶保証書

P15~P16

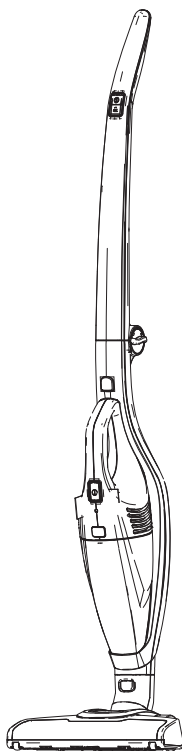

ご使用済みの電池は貴重な資源です。
再利用しますので、廃棄しないで電池
リサイクル協力店へご持参ください。

このたびはブラック・アンド・デッカー「コンパクトスティッククリーナー」をお買い上げいただき、誠にありがとうございます。

ご使用になる前に、この取扱説明書をよくお読みになり正しくご使用ください。

この取扱説明書は、必ず保管してください。

安全上のご注意

正しく安全にお使いいただく為に、ご使用前に必ずこの取扱説明書にある指示事項を全てお読みください。お読みになった後は、いつでも見られるように必ず保管してください。この取扱説明書は、本製品をお取扱いの際に、火災や感電、けがなどの事故を未然に防ぐため、必ずお守りいただくことを、説明しています。表示内容を無視して誤った使い方をした時に生じる危害や損害の程度を、次の表示マークで区分し、説明しています。



警告

この表示の欄は、「死亡または重傷などを負う可能性が想定される」内容です。



注意

この表示の欄は、「障害を負う危険性または物的損害のみが発生する可能性が想定される」内容です。



この表示の欄は、気をつけていただきたい、「注意喚起」の内容です。



警告

・適切な格好で作業してください。

髪の毛、弛んだ衣服、または身体の一部が可動部分に触れないようにしてください。

・高温の状態の物質に対し、使用しないでください。

燃えているもの、もしくは煙の出ている状態の物質(例: 吸いかげのタバコ、マッチ、燃えかけの灰) に対し使用しないでください。

・充電電池の端子間を絶対にショートさせない。

充電電池の端子部に金属物を接触させないでください。発煙、発火、破裂等のおそれがあります。

・充電電池/本体を高温になるところに放置しない。

液漏れ・発熱・発火・破裂・変形につながります。

・充電器は交流100ボルト以外では使わない。

昇圧器などのトランス類を使用したり、直流電源やエンジン発電機を使用したりすることはしないでください。異常に発熱し、火災のおそれがあります。

・充電器、充電電池が損傷した場合には使用しない。

火災・感電につながります。

・危険物に対し使用しないでください。

爆発物、可燃性や中毒症状を起こす物質や液体(ガソリン等) に対し使用しないでください。

・お子様や障がいがある方がご使用の場合は、保護者の方が十分に安全性に配慮し、本取扱説明書に沿った使い方をするようにしてください。

・電源コードを乱暴に扱わないでください。

コードの部分を持って運んだり、コンセントから外す際にコードを引っ張ったりしないでください。感電やショート等の原因となるので、コードに熱いものや、油、薬品類を接触させたり、鋭利なものでキズ付けたりしないよう注意してください。万一、誤ってキズを付けた場合は、その箇所に触れず、直ちにスイッチを切り、電源プラグをコンセントから抜いてください。

キズついたコードは火災を引き起こす危険があります。危険を回避するために、ブラック・アンド・デッカーで修理してください。

・次の場合は、必ずスイッチを切ってください。

- ①お手入れや点検、本体を持ち運びする時。
- ②アクセサリーの取り付けや取り外し。
- ③その他危険が予想される場合。

・指定の付属品、アタッチメントを使用してください。

使用を推奨していない付属品やアタッチメントの使用は危険をともなうことがあります。

・スイッチがオンできない、あるいはオフできない場合は、使用を中止してください。

お買い上げいただいた販売店へ修理を依頼してください。

・損傷した電源コードの修理は、有資格の技術者が行わなければなりません。

本製品の内部には、お客様が修理できる部品はありません。お客様が本製品の分解を試みた場合、保証が無効になるだけでなく、本体が重大な損傷を受けたり、お客様が重傷を負う危険があります。

⚠ 注意

・排気口をふさがないでください。
本体の横に排気口があります。
ご使用になる際、排気口を障害物や手でふさがないでください。

・必ずフィルターやダストバックを取り付けた状態でご使用ください。
汚れのひどい、もしくはダメージを受けたフィルターやダストバックは新しいものと交換してください。

・水や液体に浸けないでください。
濡れた手でプラグや本製品を扱わないでください。
また、モーター駆動部分をけって水や液体に浸けないでください。

・とがったものを吸い取らないようにしてください。
本体内部やフィルターが損傷することがあります。

⚠ 警告 充電電池パックと充電器に関する安全上の事項

- 充電器の定格電圧が電源と一致していることを確認してください。充電器の電圧は定格銘版に記載されています。
- 充電器は屋内のみで使用してください。また、充電器を濡れた場所や、散らかった場所では使用しないでください。特に水まわりの近くで使用したり、水の中に浸けたりしないでください。
- 充電器のコードやプラグ部分に損傷がある場合、使用せず新しいものと交換してください。
- 充電器が衝撃、落下、その他何らかの原因で損傷した場合には使用せず、ブラック・アンド・デッカー認定サービスセンターにお持ち込みください。
- 充電電池パックを開ける試みは絶対にしないでください。充電電池パック本体にひびや傷、へこみを発見した場合、再充電することなくすぐにご使用をおやめください。
- 周囲温度が+4°C以下、及び+40°C以上のときは電池の充電を行わないでください。これは電池に重大な損傷をあたえるのを防止するために必要な事項です。
- 充電電池パックがひどく損傷していたり完全に消耗していても、焼却しないでください。充電電池パックが火の中で爆発するおそれがあります。
- 適度な使用や極端な温度状況のもとでは、わずかな量の液もれが充電電池パックから発生することがあります。もし外部シールが破れて漏れ出した液体が皮膚に触れた場合は：
 - ・石鹸と水でただちに洗い落としてください。
 - ・電池液が目に入った場合は、ただちにきれいな水で十分洗い流してから、ただちに医師の診察を受けてください。
- 充電は専用の充電器のみで行ってください。誤った使用法は感電を引き起こしたり、充電電池パックを加熱させたり、液漏れなどを引き起こす原因となります。取扱説明書に記載してある充電器でのみ、充電電池パックを充電してください。
- 専用の充電電池パックでのみ本製品をご利用ください。他社製の充電電池パックでの本製品のご使用は、火災を引き起こす危険性があります。取扱説明書に記載している充電電池パックでのみ、本製品をご使用ください。特に充電タイプでない乾電池などに絶対に交換しないでください。
- 充電中でないときは、プラグをコンセントから必ず外しておいてください。
- 充電は電源プラグをコンセントに差し込んでご使用ください。
- 濡れた手で、電源プラグをコンセントに差し込むのはおやめください。感電のおそれがあります。

使う前に

製品をご確認ください
各部の名称

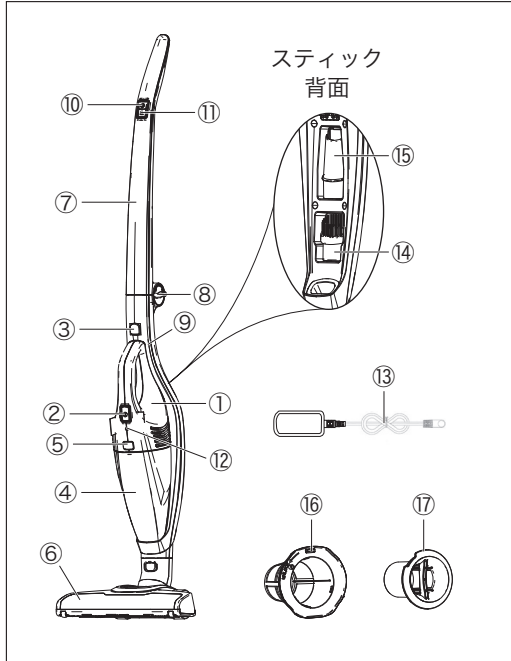

- ①ハンディクリーナー
- ②電源スイッチ (ハンディ用)
- ③ハンディリリースボタン
- ④ダストケース
- ⑤ダストケース取り外しボタン
- ⑥フロアヘッド
- ⑦スティックハンドル
- ⑧スティックハンドルロックボタン
- ⑨スティック本体
- ⑩電源スイッチ (スティック用)
- ⑪エコモードボタン
- ⑫充電ランプ
- ⑬充電プラグ
- ⑭ブラシノズル
- ⑮先細ノズル
- ⑯プラスチックフィルター
(ダストケースに内蔵)
- ⑰フィルター (ダストケースに内蔵)

組み立ての手順

◆スティックハンドルの起こし方、折り曲げ方

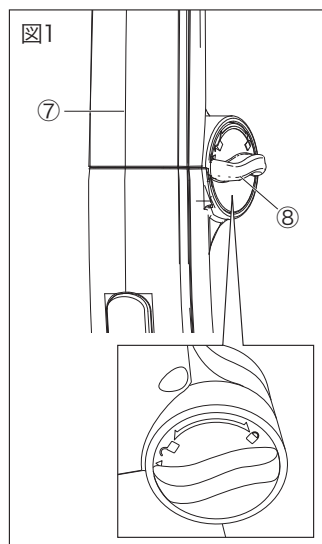

起こし方

スティックハンドル (7) を左図のようにカチッと音になるまでゆっくりと回転させて起こしてください。カチッとなるとロックがかかります。きちんとロックがかかっているか確認してください。

折り曲げ方

スティックハンドルロックボタン (8) を図のように鍵の開いているアイコンの方にまわすとロックが外れます。ボタンをまわしながら、スティックハンドルをしっかり保持し、ゆっくりと回転させて折り曲げてください。



起こすとき、折り曲げるとき、持ち運ぶときは、回転部分付近を持たないようにしてください。

◆フロアヘッドの取り付け・取り外し

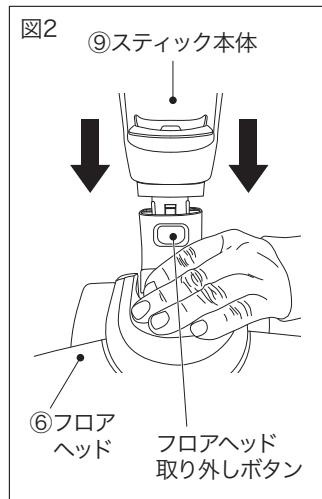

取り付け

図2のようにスティック本体 (9) とフロアヘッド (6) を装着してください。装着の際、スティック本体側の穴にフロアヘッド側の凸部がしっかりと納まるように入れてください。カチッと音がするまでしっかりスティック本体 (9) をフロアヘッド (6) にはめ込んでください。

取り外し

取り外しの際は、フロアヘッド (6) 側のフロアヘッド取り外しボタンを押しながら、スティック本体 (9) をフロアヘッド (6) から引き抜いてください。

充電の手順

◆充電のしかた

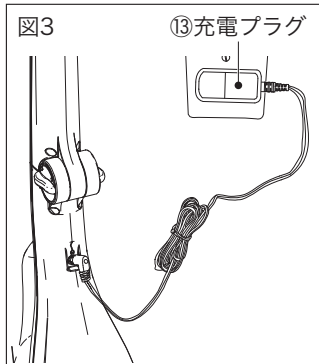

- (1) スティックハンドルを起こした状態にしてください。
- (2) 充電プラグをコンセントに差し込んでください。
- (3) 図のように向きに注意しながら正しい方向で充電プラグ (⑬) を差し込んでください。

◆充電時間

約4時間でフル充電されます。

リチウム電池は継ぎ足して充電が可能ですので使用後すぐ充電が出来ます。

フル充電になると充電は停止します。

◆充電ランプ

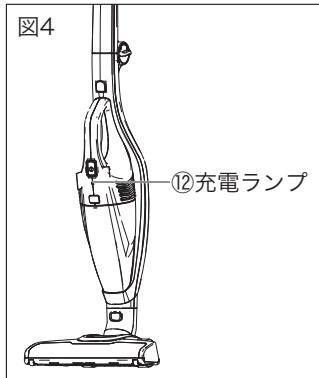

充電プラグが正しく差し込まれると、充電ランプ (⑫) が赤色に点滅、充電を開始します。

充電ランプが点灯しない場合は、正しく差し込まれていないことを意味します。

しっかり充電プラグを本体に差し込んでください。

充電完了すると、消灯します。

充電が少なくなると、ランプは青色に点滅します。(完全になくなると赤色に点滅します。)

◆充電がうまく行われないときは

- 1) 電源コンセントに電灯などのほかの電気器具を接続して、電流が流れているかを調べる。
- 2) 電源コンセントが、壁の電源スイッチと連動しているか確認する。
- 3) 周囲温度が+4°C以上、及び+40°C以下の環境下で充電を行ったか確かめる。
- 4) それでも充電されないときには、お買い上げの販売店にお買い上げの際のレシートなどと一緒にご持参の上、ご相談ください。

⚠ 充電上の注意事項

- ・充電中、充電器と充電電池パックは触れると暖かく感じるようになります。これは正常な状態であって、問題はありません。
- ・作業中に本製品の作業量が落ち、停止した際は再充電してください。電池残量が無い状態では、本体は動きません。充電ランプの点滅でお知らせします。

使い方

◆ハンディの取り付け・取り外し

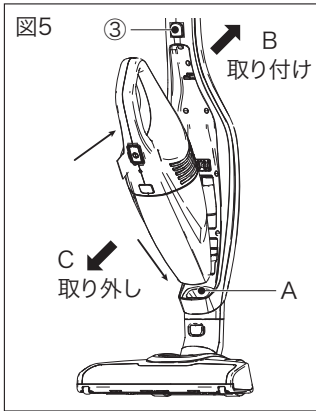

取り付け

ハンディ本体のノズル先端をAに差し込み、本体をB方向にカチッと音がするまで押し込んでください。ハンディが確実にスティック本体に接続されている事を確認してください。

取り外し

ハンディリリースボタン (③) を押しながら、ハンディ本体のハンドルを持ち図のようにCの方向に引き抜いてください。

やや斜め上方向へ引くと簡単に取り外しができます。

◆お掃除方法

<スティックで掃除する場合>

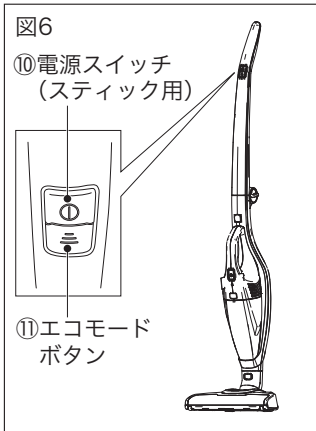

電源の入れ方

スティッククリーナーの電源スイッチ (⑩) を押してください。製品が作動します。電源スイッチを押すごとに、「オン」→「オフ」の順に切り替わります。

エコモードボタン

エコモードボタン (⑪) を押すと、吸引力を制御し、より長時間の使用が可能です。

⚠ 注意

スティッククリーナーとして使用する際は、周囲に小さいお子様がいないことを確認してからご使用ください。回転しているターボブラシに触れないでください。

<ハンディで掃除する場合>

図7

②電源スイッチ
(ハンディ用)

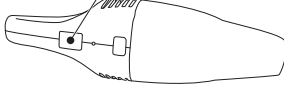

電源の入れ方

ハンディ本体の電源スイッチ (②) を押してください。製品が作動します。電源スイッチを押すごとに「オン」→「オフ」の順に切り替わります。

図8

⑮先細ノズル

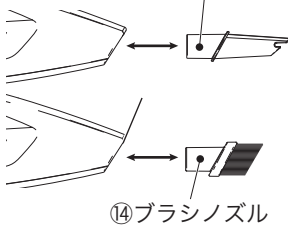

⑭ブラシノズル

ブラシノズル・先細ノズルの使い方

ブラシノズル (⑭)、先細ノズル (⑮) を使用する際は、ノズルをハンディ本体の先端に差し込んでご使用ください。

ブラシノズルは布類やワタボコリの掃除に、先細ノズルは壁際、窓枠など狭い場所の掃除に適しています。

◆ゴミの捨て方・ダストケースの取り付け取り外し

図9

⑤ダストケース
取り外しボタン

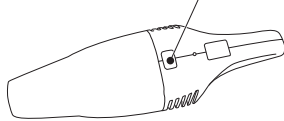

ハンディ本体をスティック本体から取り外してください。図9のようにダストケース取り外しボタン (⑤) を押して、ダストケース (④) をハンディ本体から取り外してください。

ダストケース (④) を取り外したら、ダストケース内にあるプラスチックフィルター (⑯) を取り出して、ダストケース内のゴミを捨ててください。(図10)

図10

⑤ダストケース
取り外しボタン

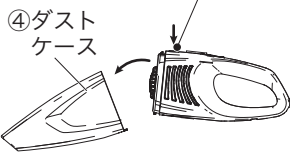

④ダスト
ケース

ダストケース (④) のゴミは、ご使用ごとに捨てることを推奨いたします。

ダストケースの取り付け

ダストケースをハンディ本体に取り付けるときはダストケース内にフィルターを正しく入れて、製品本体にダストケースがカチッというまで押し込んでください。製品使用前にはしっかりダストケースがロックされていることを確認してください。(図10)

◆フィルターの取り付け取り外し、メンテナンス方法

プラスチックフィルターとフィルターは取り外してお手入れができます。

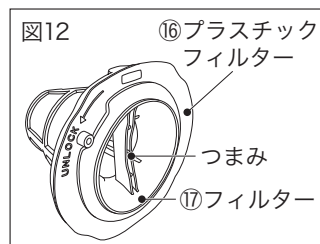
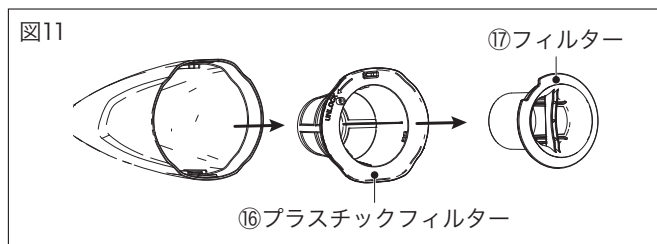

プラスチックフィルター (①⑥) とフィルター (①⑦) を分離させる場合は図13のようにフィルター (①⑦) のつまみ部分を反時計回りに回転させて取り外します。フィルターは二重構造になっており、外側のプラスチックフィルター (①⑥) は大きなゴミを、内側のフィルター (①⑦) はチリなどの細かいゴミを取り除きます。フィルターの取り付けは、逆の手順で行ってください。

ダストケース、プラスチックフィルターのメンテナンス方法
あらかじめ大きなゴミを取り除き、水またはぬるま湯でさっと洗い流してください。完全に乾燥していることを確認後、本体に取り付けてください。

⚠ 重要

フィルターがきれいな状態でダストケースが空の時のみ、最大量のごみを吸引できます。

⚠ 注意

プラスチックフィルター及びダストケースを水で洗い流した際は、完全に乾燥させてください。各フィルターをお手入れした後は、必ず全てのフィルターを取り付けてからご使用ください。

⚠ 注意

本体や充電器を決して水や液体につけないでください。



汚れのひどい、もしくはダメージを受けたフィルターは新しいものと交換してください。フィルターはこまめにメンテナンスすると寿命を延ばすことができます。(お取替えの目安は、6～9ヶ月です。)

◆ターボブラシの取り外し

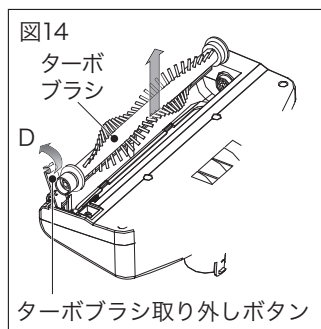

フロアヘッド裏面のターボブラシ取り外しボタンを押して、ターボブラシ取り外しボタンを矢印Dの方向に開くと、ターボブラシを取り外すことができます。(図14)
絡んだ髪の毛やほこり等を取り除くのに便利です。
ターボブラシは水洗いすることができます。

*水洗いの後は、完全に乾かしてから取り付けてください。

◆ターボブラシの取り付け

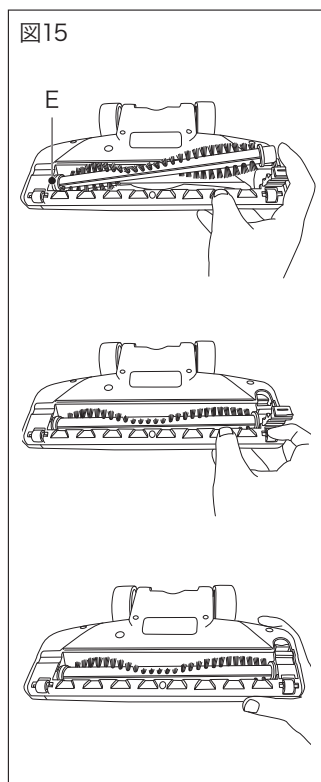

ターボブラシをフロアヘッドに戻す際は、ブラシ部分のEを先に凹凸を合わせて差し込み、その後、もう片方を差し込みます。(図15)

しっかりターボブラシがフロアヘッド内に入ったら、ターボブラシ取り外しボタンをカチッという音がするまでしっかり押し付けてください。

⚠ 注意

スティッククリーナーとして使用する際は、周囲に小さいお子様がいないことを確認してからご使用ください。回転しているターボブラシに触れないでください。



ターボブラシを使用中、ゴミや髪の毛が絡んでモーターに高負荷がかかると、安全のためブラシのみ停止する場合があります。
その際はいったん電源スイッチを切り、ブラシのメンテナンスを行い再度電源スイッチを入れることで、再始動します。

その他の情報

トラブルシューティング

本製品が動作しない場合は、次のことを調べてください。

- 充電時に充電器が正しくコンセントに接続されていたか（正常に充電されている場合は、触るとわずかに暖かく感じられます）。
- 充電器のコードが破損していませんか。また、本体が正しく充電器に設置されていますか。

アクセサリ

本製品の付属品は各販売店もしくは、ブラック・アンド・デッカー オンラインショップにて販売しております。また、付属品についてのお問い合わせは、ブラック・アンド・デッカーまでご連絡ください。（供給していない付属品もございます。あらかじめご了承ください。）

リサイクル 充電電池パックと環境



Li-Ion

リチウム電池は
リサイクルへ

本製品に使用している充電電池はリサイクル可能な貴重な資源です。充電電池や製品の廃棄の際には、下記の手順に従いリサイクルにご協力ください。

- (1) 充電電池の寿命がなくなるまで使いきってから充電電池を交換する（充電電池には寿命があります）。
- (2) 使用後は捨てないで、充電式電池リサイクル協力店またはブラック・アンド・デッカーにお持ち込みください。（充電式電池リサイクル協力店はJBRCのホームページより検索ください。

<https://www.jbrc.com/recycle/kensaku.html>

アフターサービスについて

本機の修理、調整はブラック・アンド・デッカーにて認定技術者が純正部品を使用して行わなければなりません。必ずお買い上げの販売店、または当社ホームページ「お問い合わせ」内の「メールでのお問い合わせ」よりご依頼ください。修理の知識や技術のない方が修理を行いますと、事故やケガのおそれがあります。

お問い合わせ頂く前に

お問合せ前に下記の内容をご用意ください。

1年間のメーカー保証をつけさせて頂いております。修理のご用命の場合は、簡単に不具合の内容をお書き頂き、ご購入履歴と共にお送りください。

1. お客様のお名前、ご住所、お電話番号
2. 商品名および機種名（例：電動工具 マルチツール EVO183）
3. ご購入年月日履歴（レシート等）
4. ご購入店名
5. 故障または、異常の内容（できる限り具体的にお伝えください。）

修理の流れ

弊社にて対応ご依頼の場合の修理の流れは下記になります。

1. 【配送】

お店にお預けもしくは、商品をお送り頂く（メーカー保証の場合は着払いで結構です）

2. 【点検】

有償の場合：弊社にて点検とお見積（見積無料）

3. 【見積】

無償の場合：ご連絡する事はございません。

有償の場合：お客様にて修理のご依頼（見積にご同意されない場合は、商品をご返却いたします。廃棄御希望の場合は、無償にて廃棄させて頂きます。）

4. 【修理】

無償の場合：故障品が届きましたら速やかに修理をさせて頂きます。

有償の場合：お見積にご同意頂きましたら、速やかに修理をさせて頂きます。

5. 【お客様へご返却】

有償修理の場合：往復の送料はお客様に御負担頂いております。お支払いはヤマト運輸代金引換にてお支払いください。

無償修理の場合：送料は弊社がお支払いさせて頂きます。

仕 様

本体	SVB420J
電圧	14.4V
バッテリー	リチウムイオン充電電池
連続使用時間	ハンディ：約17分 スティック時（標準）：約30分 スティック時（強）：約16分
集じん容量	約500ml
本体質量（バッテリー含む）	ハンディ：約840g スティック：約2,180g
本体サイズ（長さ×幅×高さ）	ハンディ：120×390×110mm スティック：270×190×1120mm 折りたたみ収納時サイズ：270×190×650mm
充電器	
入力電圧	単相交流100V-240V
入力周波数	50/60Hz
出力電圧	DC18V
出力電流	500mA
充電時間	約4時間

※製品仕様及び内容は改良のため予告なく変更することがあります。

<輸入販売元>

ポップリベット・ファスナー株式会社
ツール事業部（ブラック・アンド・デッカー）

〒171-0022 東京都豊島区南池袋1-11-22
山種池袋ビル4F

Tel: 03 (5979) 5677 Fax: 03 (5979) 5788



オフィシャルサイト

www.blackanddecker-japan.com



facebookサイト

www.facebook.com/BlackAndDecker.JAPAN

製品保証書

<保証規定>

保証期間：お買い上げ日より1年間。

- 1) 取扱説明書や製品ラベルに記載されている注意書きに従った使用状況で、本製品が故障した場合には、無償修理をいたします。
無償修理をご依頼になる場合は、以下のものを、お買い上げの販売店、またはブラック・アンド・デッカーまでご持参、ご送付ください。
その際の諸費用は、お客様の負担となります。
 - ・製品
 - ・必要事項を記入した本書
 - ・レシート(領収書)またはそのコピー
- 2) ブラック・アンド・デッカー認定サービスセンターが保証対象の認定を行います。
- 3) 次の場合は、本保証書規定の対象外となり、有料の修理または交換となります。
 - ◆本書、お買い上げの日付を証明するレシート(領収書)またはそのコピーがない場合
 - ◆ご家庭以外(業務用としてなど)で使用した場合の故障および損傷
 - ◆オークションや、中古品など新品でご購入した以外の場合
 - ◆移動、落下、水没など製造上の問題以外による故障および損傷
 - ◆使用上の誤りや注意書きを無視した使用による故障及び損傷
 - ◆不当な修理や改造による故障及び損傷
 - ◆火災・地震などの天災。騒乱などの人災、公害や異常電圧などの環境による故障および損傷
 - ◆海外など、ご利用電源が100V(50 / 60Hz)でない環境でのご使用による故障および損傷
 - ◆保証期間経過後のご依頼
 - ◆温度、湿度など適正な環境以外でのご使用による故障および損傷
 - ◆過負荷をかけた続けた場合、または不具合が発生しているながら継続ご使用による故障および損傷
 - ◆製品上に刻印されているデータコードが認識できない場合
 - ◆セット品のうち一部の製品において他の製品とデータコードが一致しない場合
 - ◆製品を貸与されてのご使用による故障および損傷
- 4) 本書は日本国内においてのみ有効です。This warranty is valid only in Japan.
- 5) 本書は再発行いたしませんので、紛失しないように大切に保管してください。
- 6) 本規定は、以上の保証規定により修理・交換をお約束するためのもので、これによりお客様の法律上の権利を制限するものではありません。
- 7) 本規定は予告なく変更されることがあります。

※ビット、ノコ刃、サンドペーパー、掃除機フィルター、チェーン刃等の消耗品は保証の対象外です。

<アフターサービスについて>

アフターサービスに関する事項は、「アフターサービスについて」をご参照ください。
保証期間経過後の修理等については、ブラック・アンド・デッカーまでお問合せください。

<個人情報のお取り扱いについて>

弊社は、お客様よりお知らせいただいたお客様の住所、氏名、電話番号などの個人を識別、もしくは特定することのできる固有の情報(以下「個人情報」)を、本サービス提供目的のため、弊社ならびに弊社指定の宅配業者に提供します。お客様は、あらかじめこれに同意するものとします。また個人情報は、新製品情報、イベントのご案内、弊社製品サービスの品質向上のためにも利用させていただきます。

BLACK+DECKERTM

ブラック・アンド・デッカー 製品保証書

本書は、裏面に記載された保証規定により無償で修理・交換をお約束するものです。詳細は裏面の保証規定をご参照ください。

お客様記入欄	
フリガナ	
お名前	
TEL	()
ご住所	(〒) 都道府県
製品名	型番
コンパクトスティック クリーナー	SVB420J
お買い上げ日	販売店名
年 月 日	
販売店住所	
TEL: ()	

ポップリベット・ファスナー株式会社
ツール事業部（ブラック・アンド・デッカー）

〒171-0022 東京都豊島区南池袋1-11-22 山種池袋ビル4F
TEL:03(5979)5677 FAX:03(5979)5788