

BLACK+ DECKER™

操作說明書

18V 鋰電鏈鋸 (200mm)

GKC1820L2B

- ▶ 安全須知
P2~P3
- ▶ 使用前
P4~P7
- ▶ 用法
P7
- ▶ 鏈條裝卸方法
P8
- ▶ 鏈條張力確認和調整方法
P9
- ▶ 關於鏈條的調整與油脂
P10
- ▶ 主機操作方法
P10~P11
- ▶ 其他訊息
P12
- ▶ 規格/能力
P13

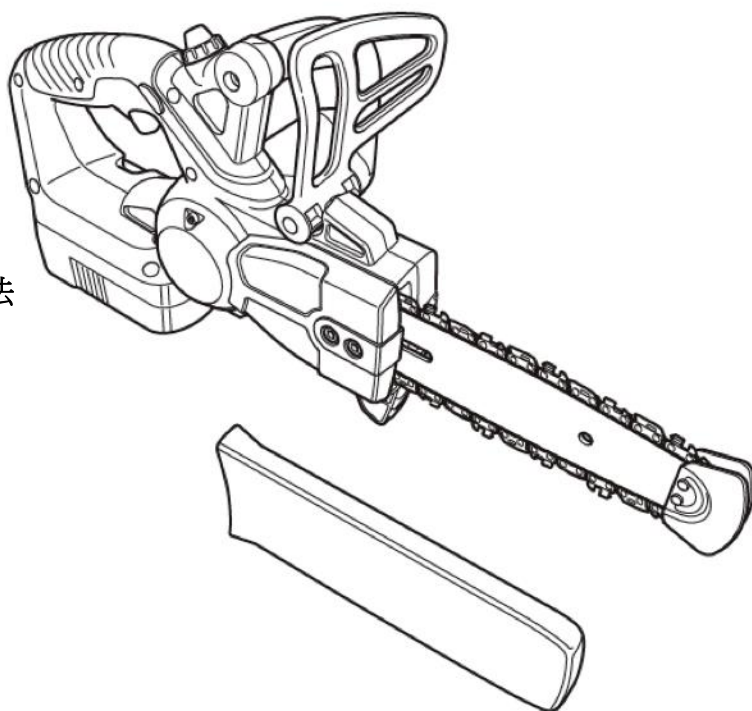

感謝您對 **BLACK&DECKER** 「18V 鋰電鏈鋸 (200mm)」的支持與愛顧。

使用前，請詳閱本操作說明書，以達正確使用。並請務必妥善保管本操作說明書。

本工具僅供一般消費者家庭使用，營業使用者不適用百得一年保修條款。

安全須知

為達正確使用，使用前請務必詳閱本操作說明書上的所有指示事項。

閱讀過後，請務必妥善保管於可隨時取閱之處。

本操作說明書用於說明，操作電動工具時，為了防止發生火災、觸電、受傷等事故，所務必遵守之事項。

並以下列標記符號區分和說明忽視標示內容的錯誤用法所產生之危害與損害程度。



警告

本標示欄為「預測具有死亡或身負重傷的可能性」內容。



注意

本標示欄為「預測具有身負傷害的危險性、或僅發生財物損失可能性」內容。



本圖示為應注意之「喚起注意」的內容。



警告

· 為充電池充電時，請用專用充電器。

請勿為非指定機器進行充電。
以防發生破裂、傷害或損傷。

· 嚴禁讓充電池端子間短路。

請勿讓充電池端子部接觸金屬物。
以防冒煙、起火、破裂。

· 切勿為充電池 / 充電器分解或加工、或拋入火中。

以防漏液、發熱、起火、破裂。
充電器並非可維修的結構。
已漏出的液體接觸皮膚時：請立即用肥皂和水沖洗乾淨。
電池液接觸眼睛時，用乾淨的水至少沖洗 10 分鐘後就醫。

· 勿將充電池 / 主機放置於高溫處。

以防漏液、發熱、起火、破裂、變形。

· 環境溫度在 5C°以下或 35C°以上時，切勿充電。

以防破裂或發生火災。

· 勿將充電器用於交流 110 伏特以外。

請勿使用增壓器等變壓器類、或直流電源或引擎發電機。以防異常發熱，而引發火災。

· 切勿用於雨中、或潮濕場所等易造成主機內部進水的環境。

以防濕氣降低馬達等電氣絕緣，而釀成觸電事故。

· 切勿使用已損傷的充電器、充電池。

以防發生火災與觸電。

· 嚴禁在危險物周圍作業。

由於開關在 ON/OFF 時會發生火星（火花），因此請勿在易燃性液體、存在氣體的場所附近使用。

· 本產品僅可使用專用充電池。

若將他牌充電池用於本產品，有引發火災的危險性。

· 當開關無法 ON 或 OFF 時，停止使用。

以防開關已故障的電動工具，因不經意的驅動刀具類，而釀成重大事故。

· 使用護目鏡或其他防護用具。

為了從飛散的切粉中保護眼睛，請務必配戴護目鏡。若屬大量排出切粉的作業，請併用防塵口罩。需依作業環境，使用耳栓、安全帽、手套、安全鞋。

· 使用指定的附屬品與配件。

若使用非建議的附屬品或配件，將伴隨危險。

· 確實固定加工材。

請用夾鉗或老虎鉗等固定加工材。請用雙手支承電動工具，以執行安全作業。

· 以下情況時，請務必關閉開關。

- ①保養或檢查。
- ②更換刀片和鑽頭。
- ③預測有其他危險時。

• 在隨時注意之下執行作業。

使用電動工具時，請充分注意操作方法、作業程序、周圍情況之下，專注於作業上。疲勞時，飲酒、服用藥物後，請嚴禁作業。以防作業時注意力不集中，而引發重大事故。

• 使用前，檢查受損零件。

請檢查主機或其他零組件有無受損。此外，請確認動作是否正確、且發揮所定功能。



注意

• 保養時或長期間不使用時，為安全起見，請務必拔出電源插頭。

以防觸電或發生火災。

• 充電器僅限用於室內。

請勿將充電器用於潮濕或凌亂之處。尤其是請勿用於水場周圍、或浸泡於水中。以防觸電。

• 請在明亮、清潔、安全場所進行作業。

以防在雜亂的作業場所或作業台上作業，而引發事故。

• 身穿適當服裝進行作業。

請勿在身穿袖口敞開的服裝、或配戴飾品之下進行作業。以防捲入電動工具的驅動部分。在戶外作業時，建議穿防滑鞋。請視其需要戴上工作帽。

• 請將不使用的電動工具，保管於安全場所。

請保管於兒童或新手無法取得之處。對兒童或新手而言，電動工具是相當危險的工具。

• 勿對電動工具施加無謂的力量。

電動工具的基本在於，在機械原有用途與負荷狀態限度內使用。此外，以合適的速度予以使用，可完成有效率且安全的作業。

• 切勿粗魯處理充電器電線。

①請勿以手持電線部分，而以懸吊充電器的方式進行移動，從插座上拔除插頭時，請勿強拉電線。
②請注意，勿讓電線接觸高溫物體、熱油、藥品類、或被銳利物品刺傷。以防觸電或短路等。萬一，因而造成電線損傷時，切勿徒手觸摸該處，請立即開關，並從插座上拔出電源插頭。已受損電線，具有引發火災的危險性。

• 切勿在驅動電動工具的狀態下，放置於台面或地板上。以防受傷。

• 不使用時，請務必卸除調節鎖鍵、扳手等。

打開開關前，請隨時確認，是否已完全卸除調節鎖鍵、或扳手等工具。

• 使用符合作業的電動工具。

請勿用於非指定用途。

• 切勿以不自然的姿勢進行作業。

請隨時保持立足點的穩定與平衡。不自然的姿勢，容易造成意外事故。

• 使用後隨時做好保養。

請隨時將操控把手部或操控把手部，維持在乾燥和乾淨狀態，請勿附著油或黃油。



• 電動工具、充電池、充電器標籤上，有以下標示。

V	電壓
—	直流
□	雙重絕緣
△	注意
no	無負荷狀態下的轉數
○○○○min ⁻¹	每 1 分鐘的轉數

• 細心保養電動工具和刀具類。

為了實施安全有效率的作業，請經常保養刀具類，以維持銳利狀態。

充電器的電線損傷時，切勿徒手觸摸該處，請立即開關，並從插座上拔出電源插頭。已受損的電線，具有引發火災的危險性。此時請在 BLACK & DECKER 進行維修。

使用前

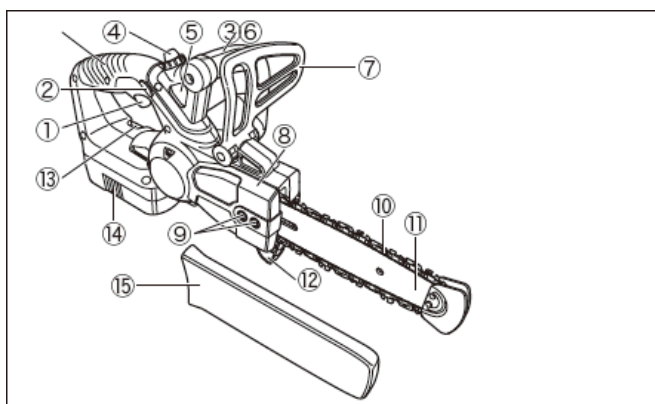

請確認產品

各部位名稱



- ①觸發開關
- ②安全開關
- ③操控把手
- ④油箱瓶蓋
- ⑤油箱
- ⑥前操控把手
- ⑦護手擋
- ⑧鏈輪罩
- ⑨螺栓
- ⑩鏈條
- ⑪鏈板
- ⑫支撐件
- ⑬六角扳手
- ⑭充電池
- ⑮鏈條護罩

GKC1820L2B 中包含以下產品。

零件名稱	入數	零件名稱	入數
18V 鋰電鏈鋸 (200mm) 主機	1	六角扳手  (置於主機主機上)	1
鏈條護罩		鏈條 (裝設於主機) 	1

* GKC1820L2B 包裝未附電池及充電器。

請另行購買電池 (BL2018)、充電器 (BDC2A, L2AFCBST)、或使用本公司 18V(20V Max)鋰電池系列所附屬的充電池和充電器。

充電程序 (本包裝未附電池及充電器)

◆充電方式

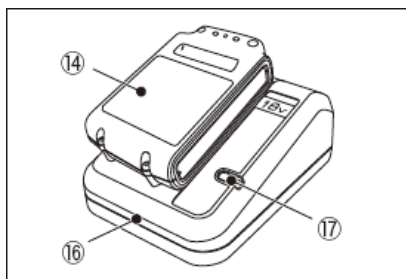

- (1) 請將充電池 (⑭) 插入充電器 (⑮) 的插入口後，自動開始充電。(圖為搭配 BDC2A 充電器示範)
- (2) 將充電池插入該插入口後，充電器上的充電指示燈 (⑰) 則閃綠燈。這表示「充電中」之意。完成充電後，充電指示燈 (⑰) 則亮綠燈。從插入口拔出充電池後，充電指示燈則熄燈。

◆充電時間／次數

- 正常使用時，約 60 分鐘即充飽電(搭配 2.0Ah 電池)。從工廠出貨時，充電池並未充分充飽電，因此使用前請充分充電。
- 從插座拔出充電器插頭的狀態下，若將充電池長時間放在充電器上，有可能造成電池不正常。收納時，請從充電器拿除充電池。
- 電池的充放電次數約 400 次。

◆充電池溫度偵測功能（充電池的溫度問題）

- 將剛使用後的高溫充電池、保管於低溫場所的充電池插入充電器時，無法執行充電。此時，充電指示燈則閃紅燈以進行通知(長、短時間交替重複亮燈)。為了預防因非適當溫度範圍以外的充電而造成充電池受損，只要充電池溫度在適當範圍內，即開始自動充電。此時，請將充電池直接插入充電器的狀態下放置一段時間。

◆不良充電池偵測功能

- (1) 將已故障充電池 (⑭) 插入充電器 (⑯) 時，充電指示燈 (⑰) 則用等間隔方式閃紅燈以進行通知。
- (2) 此時，請先從充電器拿除充電池後重新插入。
- (3) 重複 2、3 次後，充電指示燈仍閃紅燈時，如有其他電池，請將其他充電池插入充電器，以確認充電器是否故障。
- (4) 長時間未使用或首次使用的充電池，有可能會出現充電指示燈閃紅燈的情況，若過一段時間再插入，即從閃紅燈變成閃綠燈，而開始充電。這種情況並非不良。
- (5) 請將故障電池與充電器帶往洽購之經銷商。

◆無法順利充電時

- (1) 將電燈等其他電氣器具連接於電源插座後，調查是否有流通電流。
- (2) 確認電源插座是否與牆壁電源開關相連動。
- (3) 確認是否在環境溫度為 +5°C 以上、及 +35°C 以下的環境下進行充電。
- (4) 確認充電池的溫度，是否在 +45°C 以下。
- (5) 仍無法充電時，請連同洽購時的收據帶往洽購之經銷商處。



充電上之注意事項

- 充電中，充電器與充電池相接觸後，會出現溫熱感。此為正常狀態，並非問題。
- 作業中，當本產品作業量下滑時，請重新為充電池充電。請勿在充電池電力不足的狀態下持續作業。電力過度耗竭會導致鋰電池損壞。
- 連續充電時，請確認充電器是否明顯變熱。如有明顯變熱時，請確認降溫後再使用。
- 請將電池從機身卸下分開存放，若長時間未使用電池(1 年以上)，請每 6 個月為電池充電一次，以確保電池壽命。

產品特色與用法



警告

- 請依操作說明書進行作業。



警告

- 務必關閉電源，拔除充電池後，再更換或調整鏈條等配件。此外，務必戴上手套進行作業。以避免被銳利的鏈條刃，劃傷手部。



警告

- 使用鏈條與鏈板時，會逐漸呈現高溫狀態，因此請確認已降溫後，再進行調整或更換鏈條。

注意

- 本機是在裝配鏈條之下進行出貨。但使用前請務必確認鏈條張力後再使用。此外，請視其需要調整鏈條張力。並請定期確認鏈條張力與為鏈條上油。

警告

鋸電鏈鋸相關安全追加事項

- 為避免發生危險，嚴禁用於非說明書之用法上。
- 請使用支援本機的專用鏈條。
- 開啟開關前，請確認主機上有無安裝扳手或調整工具。
- 開啟開關前，請確認鏈條未接觸任何物體。
若在全力運轉本機前一旦發生接觸，鏈條的旋轉和裁斷物之間的衝擊將直接傳達給作業者，而帶來極大的危險。開始或持續作業時，請全速旋轉鏈條後再進行裁斷。
- 作業中，嚴禁讓手靠近裁斷作業面和鏈條。請用雙手確實握住本機後再作業。嚴禁單手作業。
- 作業中，請嚴禁讓身體或手靠近裁斷作業面的內側。
- 請勿對本機施加衝擊。本機掉落地面或碰撞時，請確實檢查鏈條或機體上有無損傷、龜裂或變形。一旦損傷、龜裂、變形，會造成受傷。
- 請將鏈條部、防護裝置、其他刀具部分，保持在乾淨狀態。使用後，如有附著木屑或其他灰塵請剔除乾淨並為鏈條上油。
- 鏈條上如有損傷，請立即停用並更換新品。倘若繼續使用，將造成受傷。
- 使用中，本機狀態不佳或發出異常聲音時，請立即關閉開關以停用後，請委託洽購之經銷商或所定服務中心進行檢查與維修。倘若繼續使用，將造成受傷。

注意

鋸電鏈鋸相關安全追加事項

◆鏈鋸相關安全注意事項

- 請依操作說明書，確實安裝鏈條或其他附屬品。若未確實安裝，會造成脫落而受傷。
- 本機為裁斷木材專用。請勿用於除此之外的材料、塑料、石材、鐵工上。
- 請確認鏈條無損傷或磨損等異常後再使用。以防鏈條損傷而受傷。
- 使用中，請配戴無捲入之虞的工作手套。以防受傷。
- 作業前，先朝向無人方向運作鏈條，以確認本機的振動和鏈條的轉動情況無異常。如有異常時，請勿使用。
- 用本機實施裁斷作業時，嚴禁用手或腳固定作業部分。以防操作錯誤而受傷。
- 請定期確認鏈鋸與電線有無損傷。
- 請依操作說明書進行注油、和更換配件。
- 請勿讓操控把手部沾上油脂或黃油。萬一，附著油脂或黃油時，請立即擦拭乾淨。以防因油脂或黃油而滑手，而造成極大危險。
- 作業中，請勿以驅動中的鏈條前端，撥動切屑或其他物體。以防遭來意外情況而受傷。
- 新手請特別仔細詳閱操作說明書，並建議在木鋸台或架台上，練習裁斷木材。

◆保管鏈鋸之相關注意事項

- 保管時，請拆除充電電池、鏈條桿、鏈條後，放入收納包妥善保管。此外，長期間保管時，請排空鏈條油脂。

◆裁斷時之注意事項

- 裁剪小樹枝或嫩樹時，請特別注意。
有時細樹枝會捲住鏈鋸，而朝向作業者的方向噴濺。
- 搬運本機時，請停止作業、拔出充電電池，並將鏈條護罩安裝於鏈條上，且讓鏈條部朝後方之下進行搬運。
- 請確認裁斷材料下無障礙物。以防受傷。

- 請嚴禁在高於**肩膀**的位置進行作業。請在立足點佳的穩定場所進行作業。嚴禁在樹上或梯子上作業。
- 請**確認身處於樹枝或切屑不掉落的位置後，再進行作業**。並請確保萬一作業中的樹枝或切屑掉落時，可供躲避的安全小路。此外，作業前，請考量以下情況、確認安全後再進行作業。
 - 樹枝伸展方向
 - 粗重的樹枝
 - 風向和風力
 - 樹枝的分枝葉
 - 腐爛的樹枝
- 請**確實確保立足點再進行作業**。潮濕的樹葉或剛砍下的樹皮易滑，**請特別注意**。
- 為安全使用，請騰出不接觸人或建築物的充分作業間隔。倘若作業範圍內有人或建築物時，則有被裁斷樹枝砸傷的危險。
- 裁斷時，**眼睛勿離開本機**。直到結束裁斷作業為止，嚴禁離開視線範圍。
- 本機卡住樹木時，**請注意使用**。萬一，本機卡住樹木時，請先關閉開關，讓本機脫離樹木。其後，確認主機已固定於裁斷部分後，請啟動主機開關開始裁斷。
- 本機雖有預防回彈功能，但使用中仍**請注意回彈**。為了降低回彈的危險，請務必遵守操作說明書的注意事項。回彈是指，使用中鏈板突然向前和向後推。此時，鏈板會朝作業者彈起，而處於相當危險的狀態。發生回彈的原因在於，當鏈條在旋轉中，鏈板的前端部接觸到異物時，有可能發生鏈板的前端夾住木頭的情況。
- 請**確認材料無石材、釘子等異物**。
以防鏈條接觸到石材或釘子而受傷。
(業者請注意)

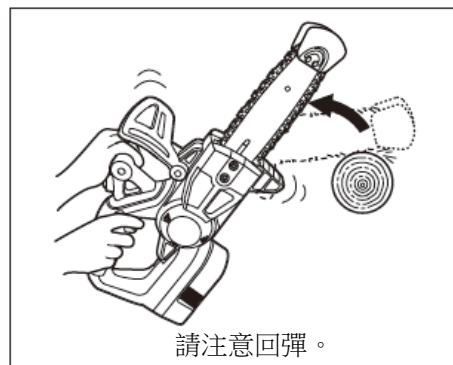

砍伐樹木或伐斷樹木等時，請由已接受法規之特別教育者負責執行。

◆鏈鋸相關保養注意事項

- 請定期確認鏈條張力。此外，請**確認已確實拔出充電電池後**，再檢查鏈條和調整張力。

用法

◆充電電池的安裝／卸除方式 (本包裝未附電池及充電器)



BLACK & DECKER 公司製充電電池，是以未充電狀態進行出貨。首次使用時，使用前請務必確實充電。

圖 1

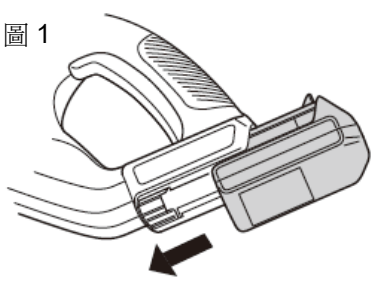

◆電池的安裝方式 (圖 1)

- (1) 將充電電池裝在本產品時，請從位於本產品操控把手部分下方插入口的後方，將充電電池滑向前方，確實插入充電電池，直到發出「喀吃」聲為止。
- (2) 請充分確認已充電後，再使用本產品。

◆電池的卸除方式 (圖 2)

請朝下滑動充電電池背面的電池鎖定鈕，將充電電池滑向後方再拔除。

圖 2

電池鎖定鈕
(紅色)

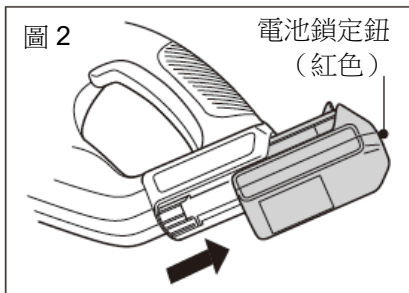

鏈條裝卸方法

◆鏈條的安裝方式（圖 3、圖 4、圖 5、圖 6）

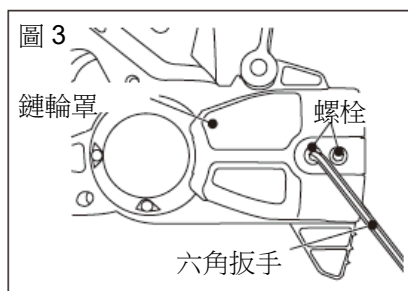

1. 請從本機拔出充電電池。
2. 請在本機容易穩定的場所，執行此作業。
3. 請用附屬六角扳手卸除螺絲。(逆時鐘方向旋轉即脫落)(圖 3)
4. 請卸除螺絲和鏈條罩。(圖 3)
5. 請從鏈條護罩取出鏈板、鏈條。



首次使用時，請用剪刀剪下鏈條護罩上的束帶。

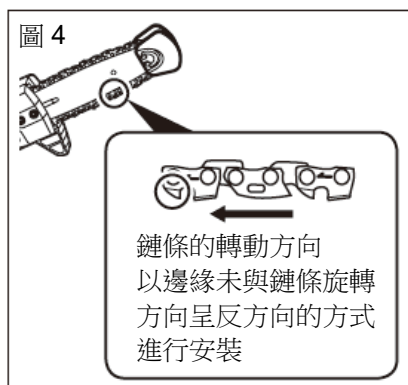

6. 注意鏈條方向的同時，請將鏈條勾在鏈板溝槽後，將鏈條安裝於齒輪部。(鏈條的方向：參照圖 4)
此時，請確認以下內容。
 - ①位置插銷是否進入鏈板的岔口部分。(圖 5)
→未進入時：請調整鏈板的位置。
 - ②調整插銷是否進入鏈板圓孔部分。(圖 5)
→未進入時：請調整張力調整螺絲。(P9 鏈條張力的調整方法)
7. 請安裝鏈條罩後，並用螺絲固定。
8. 請確認鏈條張力。(確認 P9 鏈條張力)
9. 過鬆或過緊時，請用張力調整螺絲進行調整。(P9 鏈條張力的調整方法)
10. 不使用時，請蓋回鏈條護罩。(圖 6)

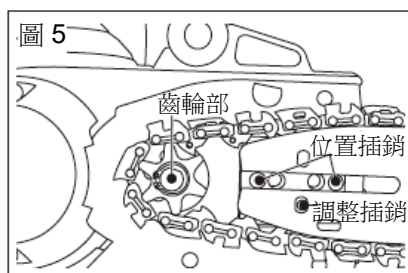

◆鏈條卸除方法

1. 請用附屬六角扳手，卸除鏈條罩的固定螺絲。
2. 請卸除鏈條罩。
3. 可輕鬆拆除鏈板、鏈條。

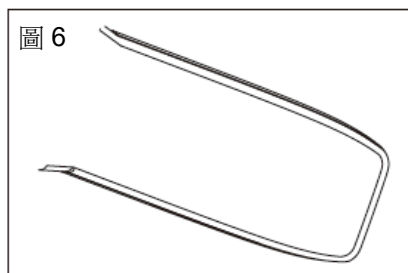

注意

- 裝卸鏈條時，請使用工作手套。
- 不使用時，請隨時在裝配鏈條護罩的狀態下妥善保管。



警告

請勿在裝配鏈條護罩的狀態下運作本機。

鏈條張力確認和調整方法

◆確認鏈條張力（圖 8）

1. 請從本機拔出充電電池。
2. 注意的同時，請從本機卸除鏈條護罩。
3. 請確認，鏈條是否正確掛在鏈板上。
4. 請從鏈板拉緊鏈條。（圖 8C）此時，請確認 3mm 左右的鏈板和鏈條之間有間隙，放開時鏈條則恢復原位。（圖 8D）

◆鏈條張力調整方法（圖 7）

可透過調節張力調整螺絲，以調整鏈條張力。

鏈條張力過鬆或過緊時，請用附屬六角扳手轉動張力調節螺絲，以調整鏈條張力。

1. 請從本機拔出充電電池。
2. 請在螺帽鬆開的狀態下，用附屬六角扳手鬆開 2 個螺帽。朝逆時鐘方向旋轉即鬆開螺帽。（圖 8A）
3. 請用附屬六角扳手的一字螺絲起子，轉動張力調整螺絲。（圖 7）
順時鐘方向：鎖緊鏈條張力。
逆時鐘方向：由導桿放鬆鏈條張力。
4. 請確認鏈板和鏈條的間隙（約以 3mm 為標準），再用附屬六角扳手確實鎖緊螺帽。
朝順時鐘方向即可鎖緊。（圖 8C、D）

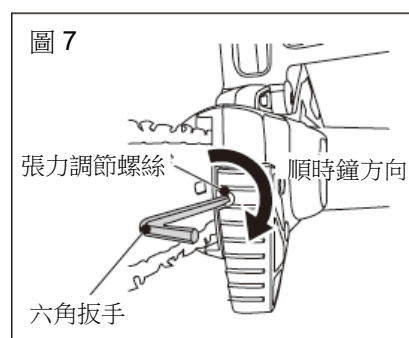

注意

鏈條過鬆或過緊均會造成損傷。
請定期確認鏈條張力。

圖 8

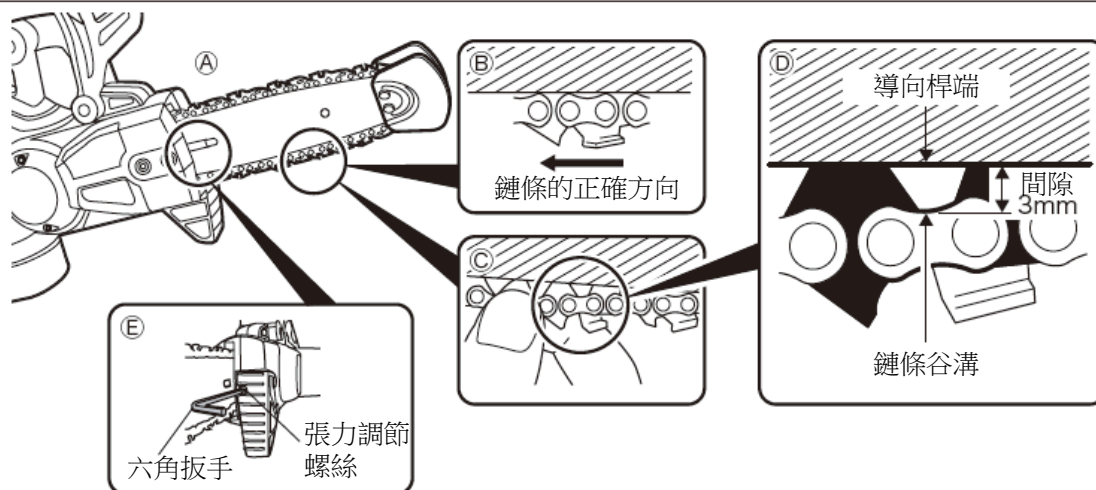

關於鏈條的調整與油脂

◆鏈條油脂的注入方式

- 警告**
- 請使用鏈鋸專用鏈條油脂。若使用其他油脂，恐有損害本機之虞。

- 警告**
- 鏈條油脂是讓鏈條在鏈板上順暢運作的必備物質。
 - 使用中，請讓油箱內的油脂殘餘量在一半以上的狀態下使用。

- 注意**
- 保管時，會從主機發生漏油。因此保管時，請從油箱中排空油脂。

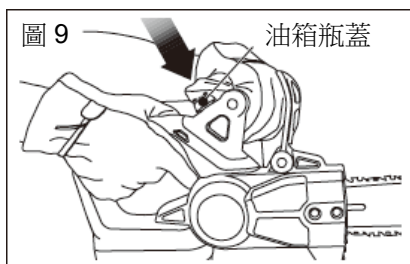

1. 請卸除油箱瓶蓋。
2. 注入油脂。
3. 安裝油箱瓶蓋。

按下油箱瓶蓋，將油脂送往鏈條。

使用前，請按 2~3 次油箱瓶蓋。此時，就算擠出過量油脂有沒關係。請使用黏度為 ISOVG90~110 或 SAE30 的油脂。

- 警告**
- 執行裁斷作業時，請讓鏈條朝下後再使用。
一旦朝下，鏈條就會佈滿油脂。

- 注意**
- 請確實密閉油箱瓶蓋，以防漏油。
 - 請勿將油箱放置於太陽下或車內等高溫處。以防油脂膨脹，而造成鏈條油漏油。
 - 長期不使用時，請排空鏈條油脂後收藏。

主機操作方法

◆裁斷作業方法

- 警告**
- 作業中，手和身體嚴禁接近裁斷作業面與鏈條。
 - 請用雙手確實握住本機操控把手部分後再作業。以防機體回彈而受傷。
 - 作業時，請勿對本機施加無謂的力道。
 - 開啟本機開關前，請確認鏈條未接觸任何物體。

- 注意**
- 本機為裁斷木材專用。請勿用於除此之外的材料、塑料、石材、鐵工用途上。
 - 用本機實施裁斷作業時，嚴禁用手或腳夾住或固定作業部分。
 - 請勿讓操控把手部沾上油脂或黃油。萬一，附著油脂或黃油時，請立即擦拭乾淨。
 - 請確實確保立足點後再作業。
 - 作業前，請確認鏈條張力。並請視其需要予以調整。
 - 請在空曠處，試機後再開始作業。

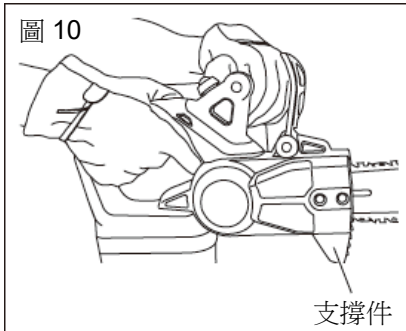

◆觸發開關

為安全起見，本機是以按下安全開關同時，按觸發開關方可驅動。此外，放開觸發開關，即停止驅動本機。使用前，請務必確認觸發開關的動作。

(若未按下安全開關，便無法按下觸發開關。)

呈最大速度後，請開始實施裁斷作業。

1. 請確認鏈條張力。(參照 P9 鏈條張力的調整方法)
2. 請按 2~3 次油箱瓶蓋，將鏈條油適量塗佈於鏈條上。
3. 請用右手和左手確實支撐本機。
4. 請將主機前端的支撐件，放在欲裁斷的木材上。



此時(啟動前)，請勿讓鏈條接觸木材。

5. 請按下安全開關和觸發開關。驅動主機後，請放開安全開關。
6. 確認鏈條速度呈現最大之後，以支撐件為支點，按照槓桿原理開始進行裁斷作業。
作業中，請勿過度施力，請確實握住本機實施作業。在不施加力道的情況下作業時，有助於發揮最大的作業效率。
7. 結束裁斷作業後，請立即關閉安全 ON/OFF 開關。
8. 請將已裁斷的木材，移往不影響後續作業的位置。



警告

- 請勿在裝配鏈條護罩的狀態下驅動本機，移除鏈條護罩後才能使用。



- 剪切長樹木時，請分數次裁斷作業。

圖 11

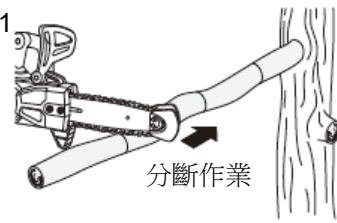

其他訊息

維修

清理產品時請乾擦、或用沾水或沾有溫水稀釋中性清潔劑的布，擦拭表面。請勿使用松節油、油漆用稀釋劑等化學藥品。勿讓液體侵入產品內部、此外，請充分注意勿將產品主機浸泡於液體中。請使用 Ø4.5mm (11/64") 鏈條的修整用銼刀。

電動工具之修理，僅可由認證的技術人員執行。請勿交由非百得認證服務中心的技術人員進行修理、維護、調整。若產品經由非百得認證的維修工程師拆解、組裝、調整，恕無法適用百得一年家用保修條款。為充份發揮其功能，修理、維護、調整請務必使用原廠零件。百得認證服務中心擁有保修條款解釋權。

充電電池與環境



本產品所用的充電電池為可資源回收的寶貴資源。廢棄充電電池或產品時，請依以下程序提供資源回收的協助。

- (1) 充電電池壽命已罄時，更換充電電池（充電電池有壽命）。
- (2) 使用後請勿丟棄，請帶往充電式電池資源回收協助店或 BLACK & DECKER。



處理已用過的充電電池時，請遵守以下注意事項。

- 請用膠帶為正極端子、負極端子進行絕緣。
- 請勿分解充電電池。

關於售後服務

務必由 BLACK & DECKER 認定技術者，使用純正零組件維修與調整本機。因此請務必洽詢購買之經銷商或本公司。若由不具有維修知識或技術者實施維修，恐有發生事故和受傷之虞。

配件

本產品用附屬品，在各經銷商或 BLACK & DECKER 服務中心均有售。此外，附屬品相關洽詢，請電洽 BLACK & DECKER。



使用非本公司認定的附屬品，有可能伴隨重大的危險。

製造年份及號碼(範例)

2016	23	BM
西元年份	週數	號碼

規格

▽主機	GKC1820L2B
電源	DC18V
鏈條速度	3.1m/s
鏈條長度	63.4cm
鏈條間距長度	3/8 英吋, 34 節
附屬品	鏈板、鏈條、鏈條護罩、六角扳手
電池	包裝未附
充電器	包裝未附

※為改良之便，有可能在無預告之下，變更產品規格及內容。

經銷商: 特力股份有限公司

地址: 台北市內湖區新湖三路 23 號 1.2.5 樓

電話: 0800-008-007

進口/委製廠商: 新加坡商百得電動工具(股)公司台灣分公司

地址: 台北市士林區德行西路 33 號 2 樓

電話: 02-2834-1741